



aerospace
climate control
electromechanical
filtration
fluid & gas handling
hydraulics
pneumatics
process control
sealing & shielding



Drive Controlled Pump

Energieeffiziente Hydraulik-Systemlösungen

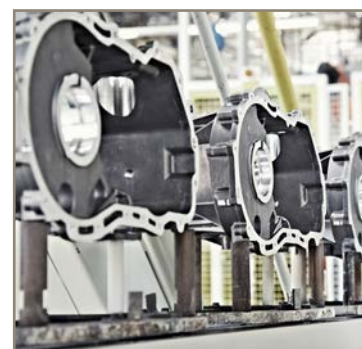

ENGINEERING YOUR SUCCESS.



ACHTUNG — VERANTWORTUNG DES ANWENDERS

VERSAGEN ODER UNSACHGEMÄßE AUSWAHL ODER UNSACHGEMÄßE VERWENDUNG DER HIERIN BESCHRIEBENEN PRODUKTE ODER ZUGEHÖRIGER TEILE KÖNNEN TOD, VERLETZUNGEN VON PERSONEN ODER SACHSCHÄDEN VERURSACHEN.

Dieses Dokument und andere Informationen der Parker-Hannifin Corporation, ihren Tochtergesellschaften und Vertragshändlern enthalten Produkt- oder Systemoptionen zur weiteren Untersuchung durch Anwender mit technischen Kenntnissen.

Der Anwender ist durch eigene Untersuchung und Prüfung allein dafür verantwortlich, die endgültige Auswahl des Systems und der Komponenten zu treffen und sich zu vergewissern, dass alle Leistungs-, Dauerfestigkeits-, Wartungs-, Sicherheits- und Warnanforderungen der Anwendung erfüllt werden. Der Anwender muss alle Aspekte der Anwendung genau untersuchen, geltenden Industrienormen folgen und die Informationen in Bezug auf das Produkt im aktuellen Produktkatalog sowie alle anderen Unterlagen, die von Parker oder seinen Tochtergesellschaften oder Vertragshändlern bereitgestellt werden, zu beachten.

Soweit Parker oder seine Tochtergesellschaften oder Vertragshändler Komponenten oder Systemoptionen basierend auf technischen Daten oder Spezifikationen liefern, die vom Anwender beigestellt wurden, ist der Anwender dafür verantwortlich festzustellen, dass diese technischen Daten und Spezifikationen für alle Anwendungen und vernünftigerweise vorhersehbaren Verwendungszwecke der Komponenten oder Systeme geeignet sind und ausreichen.

Verkaufs-Angebot

Wenden Sie sich bitte wegen eines ausführlichen Verkaufs-Angebotes an Ihre Parker-Vertretung.

| Beschreibung | Seite |
|---------------------------------------|-------|
| Drehzahlvariable Pumpensysteme | |
| Einleitung | 4 |
| Systemkomponenten | 5 |
| Bestellschlüssel | 6 |
| Abmessungen | 8 |
| Pumpen | |
| Flügelzellenpumpen | 18 |
| Axialkolbenpumpen | 19 |
| Motoren | |
| Asynchron-Normmotoren | 20 |
| Synchron-Servomotoren | 21 |
| Umrichter | |
| AC30V | 22 |
| Compax3 | 25 |

Die Drive Controlled Pump Systemlösungen von Parker sind drehzahlvariable hydraulische Pumpensysteme. Sie bestehen im Wesentlichen aus einer Antriebseinheit (Umrichter und Regelelektronik), einem Asynchron- oder Synchron-Servomotor sowie einer Hydraulikpumpe. Sie ermöglichen eine zentrale, geregelte hydraulische Versorgung aller Abtriebe. Dabei stellen sie zu jedem Zeitpunkt genau die Leistung bereit, die im Zyklus benötigt wird.

Der Regler erfasst kontinuierlich Volumenstrom- und Druck-Sollwert der Maschinensteuerung und vergleicht sie mit dem Druck-Istwert. Damit die Pumpe exakt die Ölmenge fördert, die zur Bereitstellung des Sollwertes erforderlich ist, wird die Antriebsdrehzahl des Elektromotors entsprechend reguliert. Die Motordrehzahl wird so gesteuert, dass die Pumpe die dem Volumenstrom-Sollwert entsprechende Ölmenge fördert.

Bei der Drive Controlled Pump setzt Parker wahlweise Flügelzellen- oder Axialkolbenpumpen oder Kombinationen aus beiden ein.

Die Flügelzellenpumpe stellt die ideale Basis für Systeme mit Konstantpumpe dar. Ihre minimale Drehzahl steigt von Null proportional zum Druck an bis 300 1/min bei Maximaldruck. Aufgrund des sehr breiten Drehzahlbandes bis 3000 1/min und der hohen Betriebsdrücke von bis zu 320 bar kann die Systemlösung exakt auf kundenspezifische Anforderungen abgestimmt werden. Die robuste Bauweise mit Doppelflügel-Dichtkanten macht die Pumpe unempfindlich gegen Partikelverschmutzung und erhält langfristig den hohen Wirkungsgrad.

Die Axialkolbenpumpe wird eingesetzt, wenn hohe Spitzendrücke realisiert werden oder hohe Drücke lange gehalten werden müssen. Das steifigkeitsoptimierte Gehäuse schwingt wenig und senkt damit den Geräuschpegel. Die verminderte Druck- und Volumenstrompulsation senkt darüber hinaus die Belastung des Leitungssystems.

Merkmale

- Geeignet für alle 400 V Netze
- Ablösende Druck-/Volumenstromregelung
- Optimale Auslegung aller Komponenten über Parker DriveCreator
- Standard-Schnittstellen für einfache Umstellung von konventionellen Pumpensystemen
- Doppelpumpensysteme für größere Volumenströme möglich – auch als Kombination von Verstell- und Konstantpumpen
- Hohe Genauigkeit und Dynamik bei Mengen- und Druckregelung
- Hohe Energieeffizienz durch optimale Anpassung an Zyklusbedarf
- Geringe Geräuschemission durch optimierte Pumpenbauart und Drehzahlanpassung

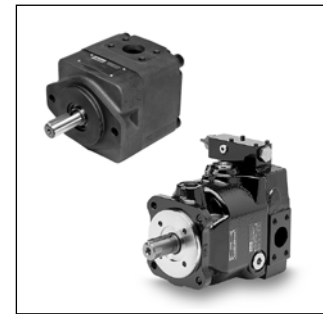
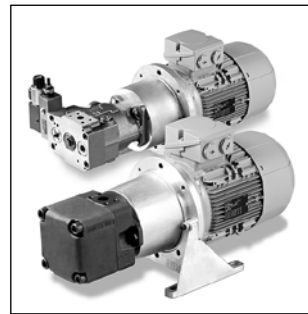
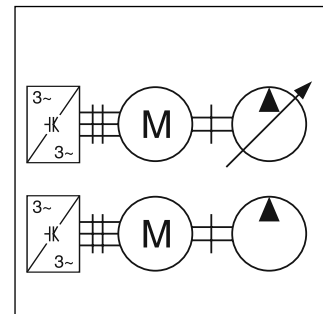

Empfohlene Flüssigkeiten

Wir empfehlen qualitativ hochwertige mineralische Hydraulikflüssigkeit: HLP Öle nach DIN 51524. Für allgemeine Anwendungen sollte der Brugger-Wert mindestens 30 N/mm² betragen, für hoch belastete Anlagen 50 N/mm² (gemessen nach DIN 51347-2. Siehe auch Dokument HY30-3248/DE Parker "Hydraulik-Flüssigkeit").

Die Viskosität unter normalen Bedingungen sollte bei 16 bis 100 mm²/s (cSt) liegen. Maximale Anlaufviskosität ist 800 mm²/s (cSt).

Die Reinheit der Flüssigkeit muss in Übereinstimmung mit ISO 4406:1999 gegeben sein. Auch die Filterelemente müssen ISO-Standard entsprechen. Für Anlagen mit maximaler Lebensdauer: Reinheitsgrad 18/16/13 nach ISO 4406:1999; sonst Reinheitsgrad 20/18/15 (19/17/14 für Flügelzellenpumpen) entsprechend ISO 4406:1999.

Komponenten Drive Controlled Pump System

1. Motor
 - Asynchron-Normmotor oder
 - Synchron-Servomotor, Katalog 190-061011 und 190-061013
2. Pumpe
 - Flügelzellenpumpe T7, Katalog HY29-0110, oder
 - Axialkolbenpumpe PVplus, Katalog HY30-3245, oder
 - Kombination aus Flügelzellenpumpe und Axialkolbenpumpe
 - Montagezubehör zur Motor-Pumpen-Baugruppe:
 - Kupplung
 - Pumpenträger
 - Pumpenfuß
3. Umrichter
 - AC30V, Katalog 190-300022, oder
 - Compax3, Katalog 190-120013
4. Eventuell benötigtes Zubehör ¹⁾
 - Schirmanschluss
 - Leistungskabel
 - Sensorkabel
 - Bremswiderstand
 - Netzfilter
 - Drucksensor

Parker DriveCreator

Für die optimale und dennoch einfache Auswahl und Auslegung der Komponenten bietet Parker ein einzigartiges Softwaretool: den Parker DriveCreator.

Zunächst werden möglichst genaue Zyklendaten (Zylindergeschwindigkeit und -last oder Druck und Volumenstrom) eingegeben. Anhand dieser Daten wird im Anschluss die optimale Pumpe oder Pumpenkombination ausgewählt, danach der Motor und der zur Stromaufnahme passende Umrichter.

Der Parker DriveCreator berechnet datenbankgestützt die optimale Komponenten-Kombination mit der höchsten Energieeffizienz.

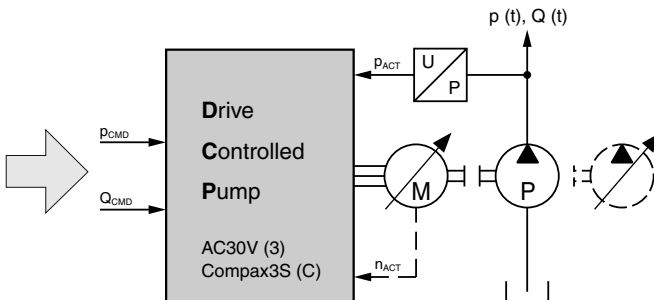
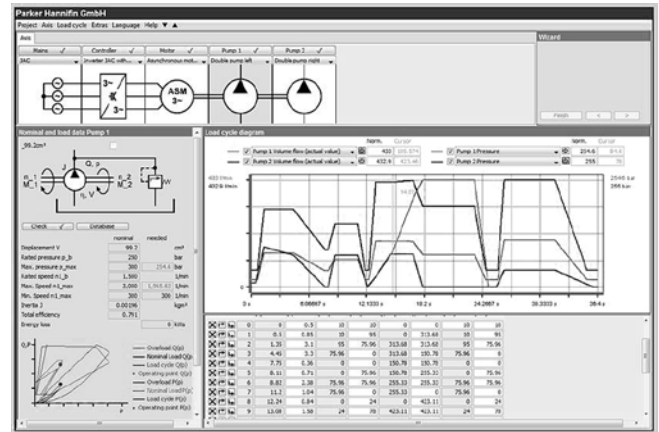

Zugang zu diesem Tool erhalten sie über www.parker.com/drivecontrolledpump

Weitere, über diesen Katalog hinausgehende Kombinationen sind auf Anfrage möglich. Detaillierte Angaben zu allen Parker Komponenten können den entsprechenden Produktkatalogen (s. o.) entnommen werden.

¹⁾ Nicht im Lieferumfang enthalten.

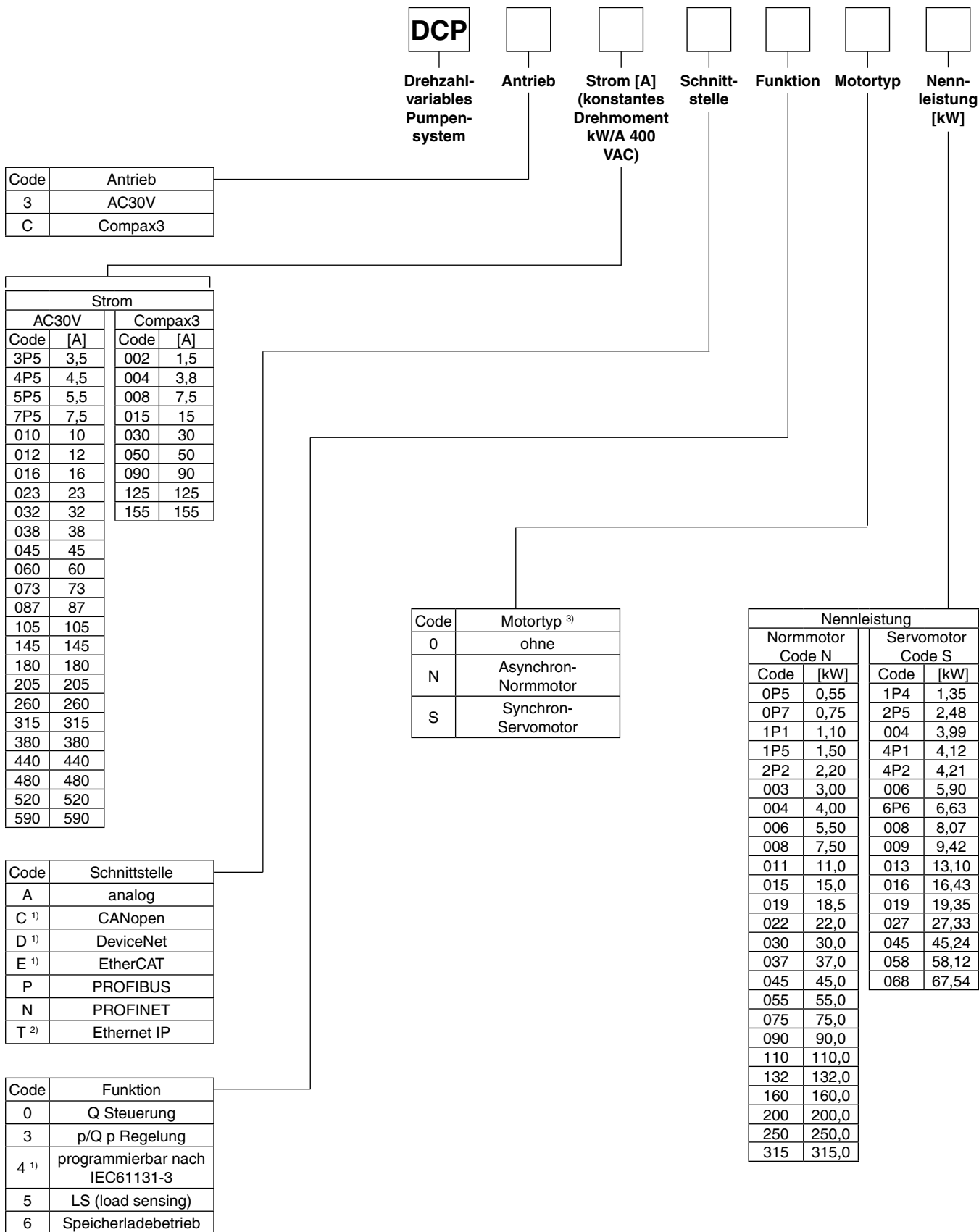

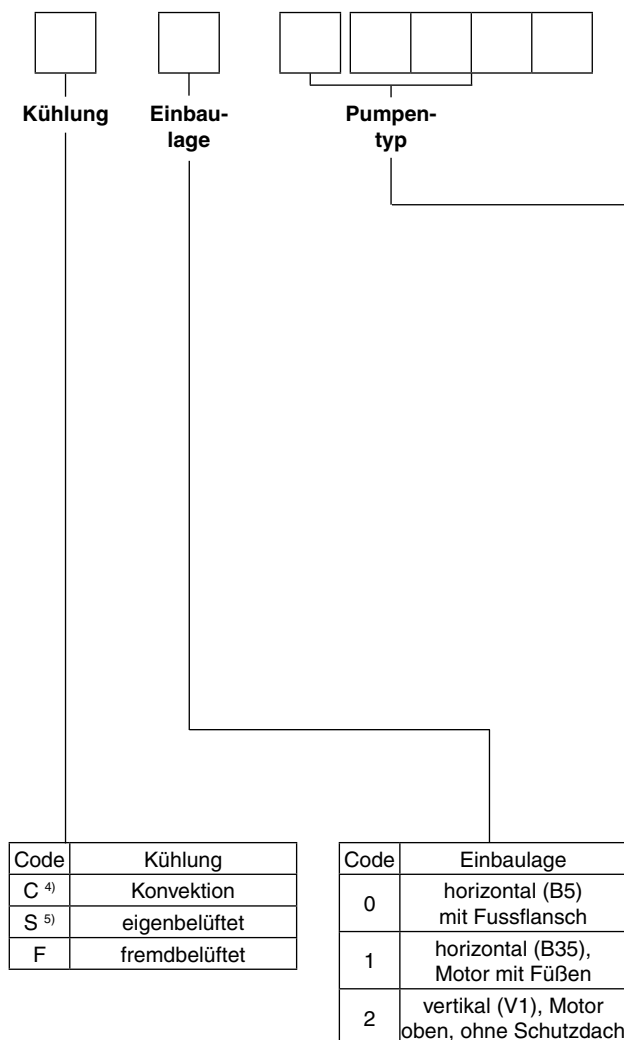

| Flügelzellenpumpen ⁶⁾ | | | Axialkolbenpumpen ⁶⁾ | | | Doppelpumpe ⁶⁾ Flügelzellenpumpen | | | |
|----------------------------------|---------|--|---------------------------------|---------|--|---|---------|---------|---------|
| Code | [cm³/U] | | Code | [cm³/U] | | Pumpe 1 | | Pumpe 2 | |
| | | | | | | Code | [cm³/U] | Code | [cm³/U] |
| A 0006 | 5,8 | | P 0016 | 16 | | J 03 | 9,8 | 03 | 9,8 |
| A 0010 | 9,8 | | P 0020 | 20 | | J 04 | 12,8 | 04 | 12,8 |
| A 0011 | 11,0 | | P 0023 | 23 | | J 05 | 15,9 | 05 | 15,9 |
| A 0013 | 12,8 | | P 0028 | 28 | | J 06 | 19,8 | 06 | 19,8 |
| A 0017 | 17,2 | | P 0032 | 32 | | J 07 | 22,5 | 07 | 22,5 |
| A 0020 | 19,8 | | P 0040 | 40 | | J 08 | 24,9 | 08 | 24,9 |
| A 0022 | 22,5 | | P 0046 | 46 | | J 09 | 28,0 | 09 | 28,0 |
| A 0025 | 24,9 | | P 0063 | 63 | | J 10 | 31,8 | 10 | 31,8 |
| B 0009 | 28,0 | | P 0080 | 80 | | J 11 | 35,0 | 11 | 35,0 |
| B 0010 | 31,8 | | P 0092 | 92 | | J 12 | 41,0 | 12 | 41,0 |
| B 0011 | 35,0 | | P 0140 | 140 | | J 14 | 45,0 | 14 | 45,0 |
| B 0012 | 41,0 | | P 0180 | 180 | | J 15 | 50,0 | 15 | 50,0 |
| B 0014 | 45,0 | | P 0270 | 270 | | | | | |
| B 0015 | 50,0 | | P 0360 | 360 | | | | | |
| D 0017 | 55,0 | | | | | | | | |
| D 0020 | 66,0 | | | | | | | | |
| D 0022 | 70,3 | | | | | | | | |
| D 0024 | 81,1 | | | | | | | | |
| D 0028 | 90,0 | | | | | | | | |
| D 0031 | 99,2 | | | | | | | | |
| D 0035 | 113,4 | | | | | | | | |
| D 0038 | 120,6 | | | | | | | | |
| D 0042 | 137,5 | | | | | | | | |

| Doppelpumpe ⁶⁾ Flügelzellenpumpen | | | |
|---|---------|---------|---------|
| Pumpe 1 | | Pumpe 2 | |
| Code | [cm³/U] | Code | [cm³/U] |
| K 17 | 55,0 | 03 | 9,8 |
| K 20 | 66,0 | 04 | 12,8 |
| K 22 | 70,3 | 05 | 15,9 |
| K 24 | 81,1 | 06 | 19,8 |
| K 28 | 90,0 | 07 | 22,5 |
| K 31 | 99,2 | 08 | 24,9 |
| K 35 | 113,4 | 09 | 28,0 |
| K 38 | 120,6 | 10 | 31,8 |
| K 42 | 137,6 | 11 | 35,0 |
| | | 12 | 41,0 |
| | | 14 | 45,0 |
| | | 15 | 50,0 |

Achtung!
Das Drehmoment der zweiten Pumpe darf das der ersten nicht überschreiten!

| Doppelpumpe ⁶⁾ Flügelzellenpumpen | | | |
|---|---------|---------|---------|
| Pumpe 1 | | Pumpe 2 | |
| Code | [cm³/U] | Code | [cm³/U] |
| L 17 | 55,0 | 17 | 55,0 |
| L 20 | 66,0 | 20 | 66,0 |
| L 22 | 70,3 | 22 | 70,3 |
| L 24 | 81,1 | 24 | 81,1 |
| L 28 | 90,0 | 28 | 90,0 |
| L 31 | 99,2 | 31 | 99,2 |
| L 35 | 113,4 | 35 | 113,4 |
| L 38 | 120,6 | 38 | 120,6 |
| L 42 | 137,6 | 42 | 137,6 |

1) Bei Compax3 auf Anfrage
 2) Nur für AC30V
 3) Motor Code N nur mit Antrieb Code 3
 4) Nicht für Normmotoren
 5) Für Synchron-Servomotoren auf Anfrage
 6) Code setzt sich aus Buchstabe und 4-stelliger Ziffer zusammen

Flügelzellenpumpe mit Asynchron-Normmotor

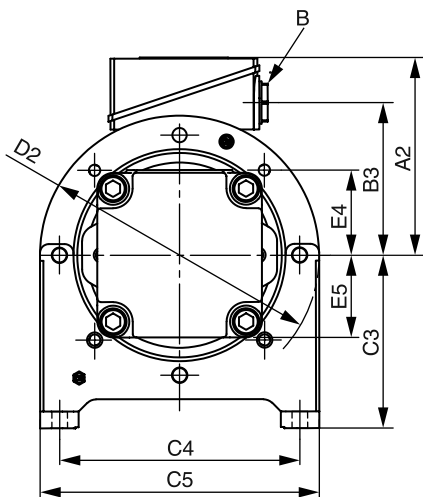

Ansicht „A“

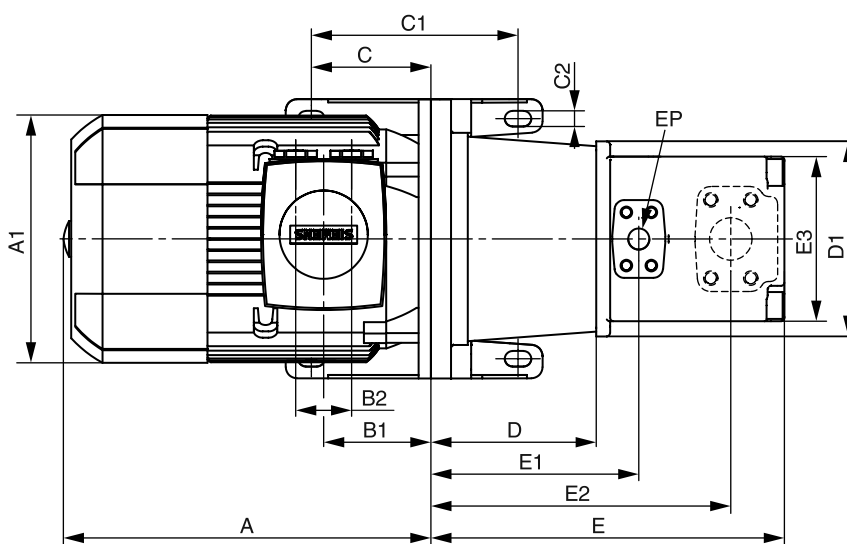
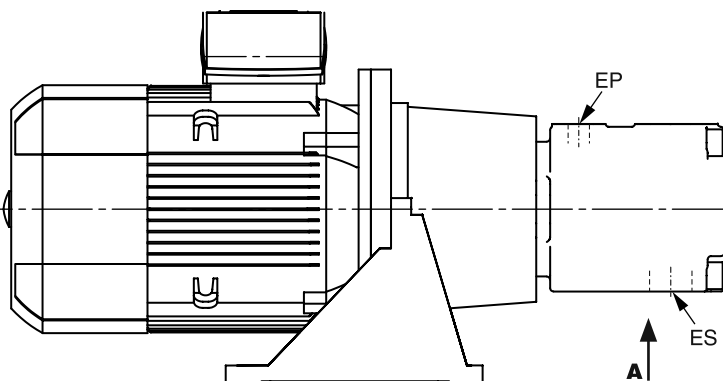
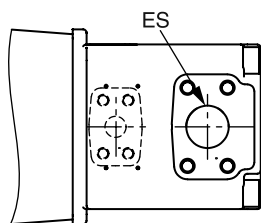

| Motor Code | Pumpen-Codierung | Motor-baugröße | A [mm] | A1 [mm] | A2 [mm] | B [mm] | B1 [mm] | B2 [mm] | B3 [mm] | C [mm] | C1 [mm] | C2 [mm] | C3 [mm] | C4 [mm] | C5 [mm] |
|------------|------------------|----------------|--------|---------|---------|---------------|---------|---------|---------|--------|---------|---------|---------|---------|---------|
| 1P5 | A0006 | 90L | 297 | 178 | 126 | 1 x M25 x 1,5 | 78,5 | 0 | 101,5 | -20 | 60 | 11 | 112 | 180 | 210 |
| 2P2 - 003 | A0006 - 11 | 100L | 328,5 | 198 | 193 | 2 x M32 x 1,5 | 100,5 | 48 | 147 | 107,5 | 185 | 14 | 155 | 215 | 250 |
| 004 | A0006 - 11 | 112M | 322 | 222 | 195 | 2 x M32 x 1,5 | 100,5 | 48 | 150 | 107,5 | 185 | 14 | 155 | 215 | 250 |
| 006 - 008 | A0010 - 25 | 132S/132M | 376,5 | 262 | 214,5 | 2 x M32 x 1,5 | 115,5 | 48 | 169 | 130,5 | 225 | 14 | 185 | 265 | 300 |
| 008 | B0009 | 132M | 376,5 | 262 | 214,5 | 2 x M32 x 1,5 | 115,5 | 48 | 169 | 130,5 | 225 | 14 | 185 | 265 | 300 |
| 011 - 015 | A0013 - 25 | 160M/160L | 484 | 314 | 261 | 2 x M40 x 1,5 | 145 | 60 | 213 | 149 | 265 | 18 | 235 | 300 | 350 |
| 011 - 015 | B0009 - 15 | 160M/160L | 484 | 314 | 261 | 2 x M40 x 1,5 | 145 | 60 | 213 | 149 | 265 | 18 | 235 | 300 | 350 |
| 015 | D0017 | 160L | 484 | 314 | 261 | 2 x M40 x 1,5 | 145 | 60 | 213 | 149 | 265 | 18 | 235 | 300 | 350 |
| 019 - 022 | B0009 - 15 | 180M/180L | 558 | 356 | 286 | 2 x M40 x 1,5 | 155 | 60 | 234 | 149 | 265 | 18 | 235 | 300 | 350 |
| 019 - 022 | D0017 - 28 | 180M/180L | 558 | 356 | 286 | 2 x M40 x 1,5 | 155 | 60 | 234 | 149 | 265 | 18 | 235 | 300 | 350 |
| 030 | B0010 - 15 | 200L | 611 | 396 | 315 | 2 x M50 x 1,5 | 164 | 85 | 259 | 174 | 300 | 18 | 260 | 350 | 400 |
| 030 | D0020 - 38 | 200L | 611 | 396 | 315 | 2 x M50 x 1,5 | 164 | 85 | 259 | 174 | 300 | 18 | 260 | 350 | 400 |
| 037 | D0017 - 42 | 225S | 648 | 449 | 338 | 2 x M50 x 1,5 | 164 | 85 | 282 | 199 | 335 | 18 | 295 | 400 | 450 |
| 045 | D0020 - 42 | 225M | 708 | 449 | 338 | 2 x M50 x 1,5 | 164 | 85 | 282 | 199 | 335 | 18 | 295 | 400 | 450 |
| 055 | D0024 - 42 | 250M | 747 | 497 | 410 | 2 x M63 x 1,5 | 192 | 110 | 322 | 249 | 415 | 18 | 350 | 500 | 550 |
| 075 | D0028 - 42 | 280S | 820 | 551 | 433 | 2 x M63 x 1,5 | 210 | 110 | 345 | 249 | 415 | 18 | 350 | 500 | 550 |
| 090 | D0042 | 280M | 820 | 551 | 433 | 2 x M63 x 1,5 | 210 | 110 | 345 | 249 | 415 | 18 | 350 | 500 | 550 |

| Motor Code | D [mm] | D1 [mm] | D2 [mm] | E [mm] | E1 [mm] | E2 [mm] | E3 [mm] | E4 [mm] | E5 [mm] | EP | ES |
|------------|--------|---------|---------|--------|---------|---------|---------|---------|---------|-----------------------------|-----------------------------|
| 1P5 | 110 | 145 | 200 | 248,5 | 226,3 | 148,2 | 110 | 68 | 63,5 | 3/4" BSPP | 1 1/4" BSPP |
| 2P2 - 003 | 124 | 124 | 250 | 262,5 | 240,3 | 162,2 | 110 | 68 | 63,5 | 3/4" BSPP | 1 1/4" BSPP |
| 004 | 124 | 124 | 250 | 262,5 | 240,3 | 162,2 | 110 | 68 | 63,5 | 3/4" BSPP | 1 1/4" BSPP |
| 006 - 008 | 144 | 205 | 300 | 282,5 | 260,3 | 182,2 | 110 | 68 | 63,5 | 3/4" BSPP | 1 1/4" BSPP |
| 008 | 168 | 220 | 300 | 336,5 | 206,1 | 250,3 | 140 | 76,2 | 76,2 | 1" ; 4x M10 x 19 tief | 1 1/2" ; 4x M12 x 22.4 tief |
| 011 - 015 | 188 | 225 | 350 | 326,5 | 304,3 | 226,2 | 110 | 68 | 63,5 | 3/4" BSPP | 1 1/4" BSPP |
| 011 - 015 | 204 | 225 | 350 | 372,5 | 242,1 | 286,3 | 140 | 76,2 | 76,2 | 1" ; 4x M10 x 19 tief | 1 1/2" ; 4x M12 x 22.4 tief |
| 015 | 228 | 248 | 350 | 412,9 | 266,1 | 315,4 | 147,4 | 82,6 | 82,6 | 1 1/4" ; 4x M12 x 22.3 tief | 2 1/2" ; 4x M12 x 23.9 tief |
| 019 - 022 | 204 | 225 | 350 | 372,5 | 242,1 | 286,3 | 140 | 76,2 | 76,2 | 1" ; 4x M10 x 19 tief | 1 1/2" ; 4x M12 x 22.4 tief |
| 019 - 022 | 228 | 248 | 350 | 412,9 | 266,1 | 315,4 | 147,4 | 82,6 | 82,6 | 1 1/4" ; 4x M12 x 22.3 tief | 2 1/2" ; 4x M12 x 23.9 tief |
| 030 | 204 | 230 | 400 | 372,5 | 242,1 | 286,3 | 140 | 76,2 | 76,2 | 1" ; 4x M10 x 19 tief | 1 1/2" ; 4x M12 x 22.4 tief |
| 030 | 228 | 279 | 400 | 412,9 | 266,1 | 315,4 | 147,4 | 82,6 | 82,6 | 1 1/4" ; 4x M12 x 22.3 tief | 2 1/2" ; 4x M12 x 23.9 tief |
| 037 | 262 | 315 | 450 | 446,9 | 300,1 | 349,4 | 147,4 | 82,6 | 82,6 | 1 1/4" ; 4x M12 x 22.3 tief | 2 1/2" ; 4x M12 x 23.9 tief |
| 045 | 262 | 315 | 450 | 446,9 | 300,1 | 349,4 | 147,4 | 82,6 | 82,6 | 1 1/4" ; 4x M12 x 22.3 tief | 2 1/2" ; 4x M12 x 23.9 tief |
| 055 | 265 | 360 | 550 | 449,9 | 303,1 | 352,4 | 147,4 | 82,6 | 82,6 | 1 1/4" ; 4x M12 x 22.3 tief | 2 1/2" ; 4x M12 x 23.9 tief |
| 075 | 265 | 360 | 550 | 449,9 | 303,1 | 352,4 | 147,4 | 82,6 | 82,6 | 1 1/4" ; 4x M12 x 22.3 tief | 2 1/2" ; 4x M12 x 23.9 tief |
| 090 | 265 | 360 | 550 | 449,9 | 303,1 | 352,4 | 147,4 | 82,6 | 82,6 | 1 1/4" ; 4x M12 x 22.3 tief | 2 1/2" ; 4x M12 x 23.9 tief |

EP : Druckanschluss, BSPP oder SAE 4-Loch-Flansch - J518 - ISO/DIS6162-1
 ES : Sauganschluss, BSPP oder SAE 4-Loch-Flansch - J518 - ISO/DIS6162-1

Axialkolbenpumpe mit Asynchron-Normmotor

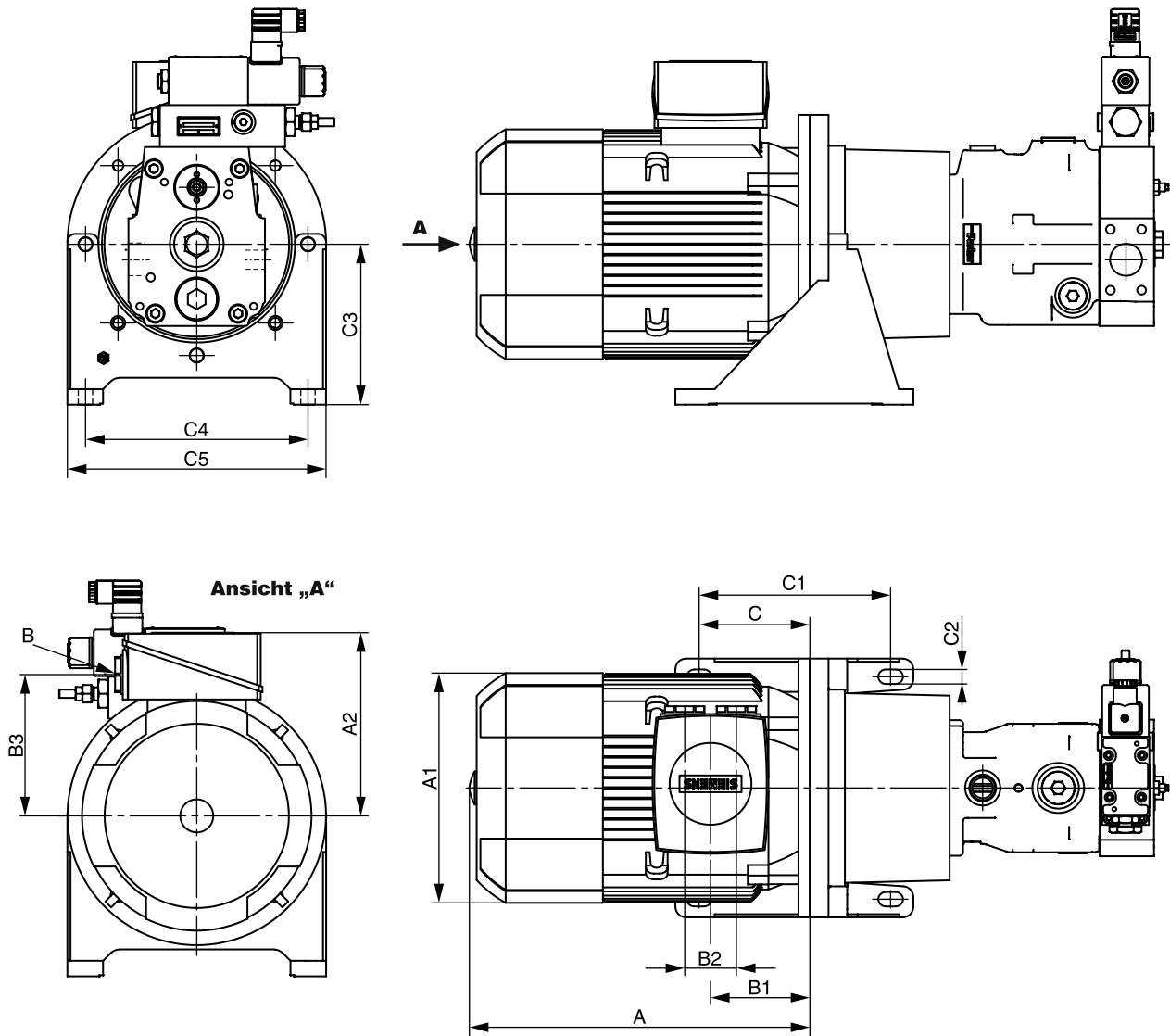

| Motor Code | Pumpen-codierung | Motor-baugröße | A [mm] | A1 [mm] | A2 [mm] | B [mm] | B1 [mm] | B2 [mm] | B3 [mm] | C [mm] | C1 [mm] | C2 [mm] | C3 [mm] | C4 [mm] | C5 [mm] |
|------------|------------------|----------------|--------|---------|---------|---------------|---------|---------|---------|--------|---------|---------|---------|---------|---------|
| 004 | P0016 | 112M | 322 | 222 | 195 | 2 x M32 x 1,5 | 100,5 | 48 | 150 | 107,5 | 185 | 14 | 155 | 215 | 250 |
| 006 / 008 | P0016 - 28 | 132S / 132M | 376,5 | 262 | 214,5 | 2 x M32 x 1,5 | 115,5 | 48 | 169 | 130,5 | 225 | 14 | 185 | 265 | 300 |
| 011 / 015 | P0016 - 28 | 160M / 160L | 484 | 314 | 261 | 2 x M40 x 1,5 | 145 | 60 | 213 | 149 | 265 | 18 | 235 | 300 | 350 |
| 011 / 015 | P0032 - 46 | 160M / 160L | 484 | 314 | 261 | 2 x M40 x 1,5 | 145 | 60 | 213 | 149 | 265 | 18 | 235 | 300 | 350 |
| 019 / 022 | P0020 - 28 | 180M / 180L | 558 | 356 | 286 | 2 x M40 x 1,5 | 155 | 60 | 234 | 149 | 265 | 18 | 235 | 300 | 350 |
| 019 / 022 | P0032 - 46 | 180M / 180L | 558 | 356 | 286 | 2 x M40 x 1,5 | 155 | 60 | 234 | 149 | 265 | 18 | 235 | 300 | 350 |
| 019 / 022 | P0063 / 80 | 180M / 180L | 558 | 356 | 286 | 2 x M40 x 1,5 | 155 | 60 | 234 | 149 | 265 | 18 | 235 | 300 | 350 |
| 030 | P0028 | 200L | 611 | 396 | 315 | 2 x M50 x 1,5 | 164 | 85 | 259 | 174 | 300 | 18 | 260 | 350 | 400 |
| 030 | P0032 - 46 | 200L | 611 | 396 | 315 | 2 x M50 x 1,5 | 164 | 85 | 259 | 174 | 300 | 18 | 260 | 350 | 400 |
| 030 | P0063 - 92 | 200L | 611 | 396 | 315 | 2 x M50 x 1,5 | 164 | 85 | 259 | 174 | 300 | 18 | 260 | 350 | 400 |
| 037 | P0040 - 46 | 225S | 648 | 449 | 338 | 2 x M50 x 1,5 | 164 | 85 | 282 | 199 | 335 | 18 | 295 | 400 | 450 |
| 037 | P0063 - 92 | 225S | 648 | 449 | 338 | 2 x M50 x 1,5 | 164 | 85 | 282 | 199 | 335 | 18 | 295 | 400 | 450 |
| 037 | P0140 | 225S | 648 | 449 | 338 | 2 x M50 x 1,5 | 164 | 85 | 282 | 199 | 335 | 18 | 295 | 400 | 450 |
| 045 | P0046 | 225M | 708 | 449 | 338 | 2 x M50 x 1,5 | 164 | 85 | 282 | 199 | 335 | 18 | 295 | 400 | 450 |
| 045 | P0063 - 92 | 225M | 708 | 449 | 338 | 2 x M50 x 1,5 | 164 | 85 | 282 | 199 | 335 | 18 | 295 | 400 | 450 |
| 045 | P0140 - 180 | 225M | 708 | 449 | 338 | 2 x M50 x 1,5 | 164 | 85 | 282 | 199 | 335 | 18 | 295 | 400 | 450 |
| 055 | P0063 - 092 | 250M | 747 | 497 | 410 | 2 x M63 x 1,5 | 192 | 110 | 322 | 249 | 415 | 18 | 350 | 500 | 550 |
| 055 | P0140 - 180 | 250M | 747 | 497 | 410 | 2 x M63 x 1,5 | 192 | 110 | 322 | 249 | 415 | 18 | 350 | 500 | 550 |
| 075 | P0080 - 092 | 280S | 820 | 551 | 433 | 2 x M63 x 1,5 | 210 | 110 | 345 | 249 | 415 | 18 | 350 | 500 | 550 |
| 075 | P0140 - 180 | 280S | 820 | 551 | 433 | 2 x M63 x 1,5 | 210 | 110 | 345 | 249 | 415 | 18 | 350 | 500 | 550 |
| 075 | P0270 | 280S | 820 | 551 | 433 | 2 x M63 x 1,5 | 210 | 110 | 345 | 249 | 415 | 18 | 350 | 500 | 550 |
| 090 | P0092 | 280M | 820 | 551 | 433 | 2 x M63 x 1,5 | 210 | 110 | 345 | 249 | 415 | 18 | 350 | 500 | 550 |
| 090 | P0140 - 180 | 280M | 820 | 551 | 433 | 2 x M63 x 1,5 | 210 | 110 | 345 | 249 | 415 | 18 | 350 | 500 | 550 |
| 090 | P0270 | 280M | 820 | 551 | 433 | 2 x M63 x 1,5 | 210 | 110 | 345 | 249 | 415 | 18 | 350 | 500 | 550 |
| 090 | P0360 | 280M | 820 | 551 | 433 | 2 x M63 x 1,5 | 210 | 110 | 345 | 249 | 415 | 18 | 350 | 500 | 550 |
| 110 | P0140 - 180 | 315S | 912 | 616 | 515 | 2 x M63 x 1,5 | 238 | 110 | 404 | 298,5 | 495 | 22 | 380 | 600 | 660 |
| 110 | P0270 | 315S | 912 | 616 | 515 | 2 x M63 x 1,5 | 238 | 110 | 404 | 298,5 | 495 | 22 | 380 | 600 | 660 |
| 110 | P0360 | 315S | 912 | 616 | 515 | 2 x M63 x 1,5 | 238 | 110 | 404 | 298,5 | 495 | 22 | 380 | 600 | 660 |
| 132 | P0140 - 180 | 315M | 1077 | 616 | 515 | 2 x M63 x 1,5 | 238 | 110 | 404 | 298,5 | 495 | 22 | 380 | 600 | 660 |
| 132 | P0270 | 315M | 1077 | 616 | 515 | 2 x M63 x 1,5 | 238 | 110 | 404 | 298,5 | 495 | 22 | 380 | 600 | 660 |
| 132 | P0360 | 315M | 1077 | 616 | 515 | 2 x M63 x 1,5 | 238 | 110 | 404 | 298,5 | 495 | 22 | 380 | 600 | 660 |
| 160 | P0180 | 315L | 1077 | 616 | 515 | 2 x M63 x 1,5 | 238 | 110 | 404 | 298,5 | 495 | 22 | 380 | 600 | 660 |
| 160 | P0270 | 315L | 1077 | 616 | 515 | 2 x M63 x 1,5 | 238 | 110 | 404 | 298,5 | 495 | 22 | 380 | 600 | 660 |
| 160 | P0360 | 315L | 1077 | 616 | 515 | 2 x M63 x 1,5 | 238 | 110 | 404 | 298,5 | 495 | 22 | 380 | 600 | 660 |
| 200 - 250 | P0270 | 315L | 1232 | 616 | 515 | 2 x M63 x 1,5 | 238 | 110 | 404 | 298,5 | 495 | 22 | 380 | 600 | 660 |
| 200 - 250 | P0360 | 315L | 1232 | 616 | 515 | 2 x M63 x 1,5 | 238 | 110 | 404 | 298,5 | 495 | 22 | 380 | 600 | 660 |
| 315 | P0360 | 315L | 1240 | 710 | 570 | 2 x M63 x 1,5 | 238 | 110 | 404 | 298,5 | 495 | 22 | 380 | 600 | 660 |

Weitere Maße nächste Seite 

Axialkolbenpumpe mit Asynchron-Normmotor

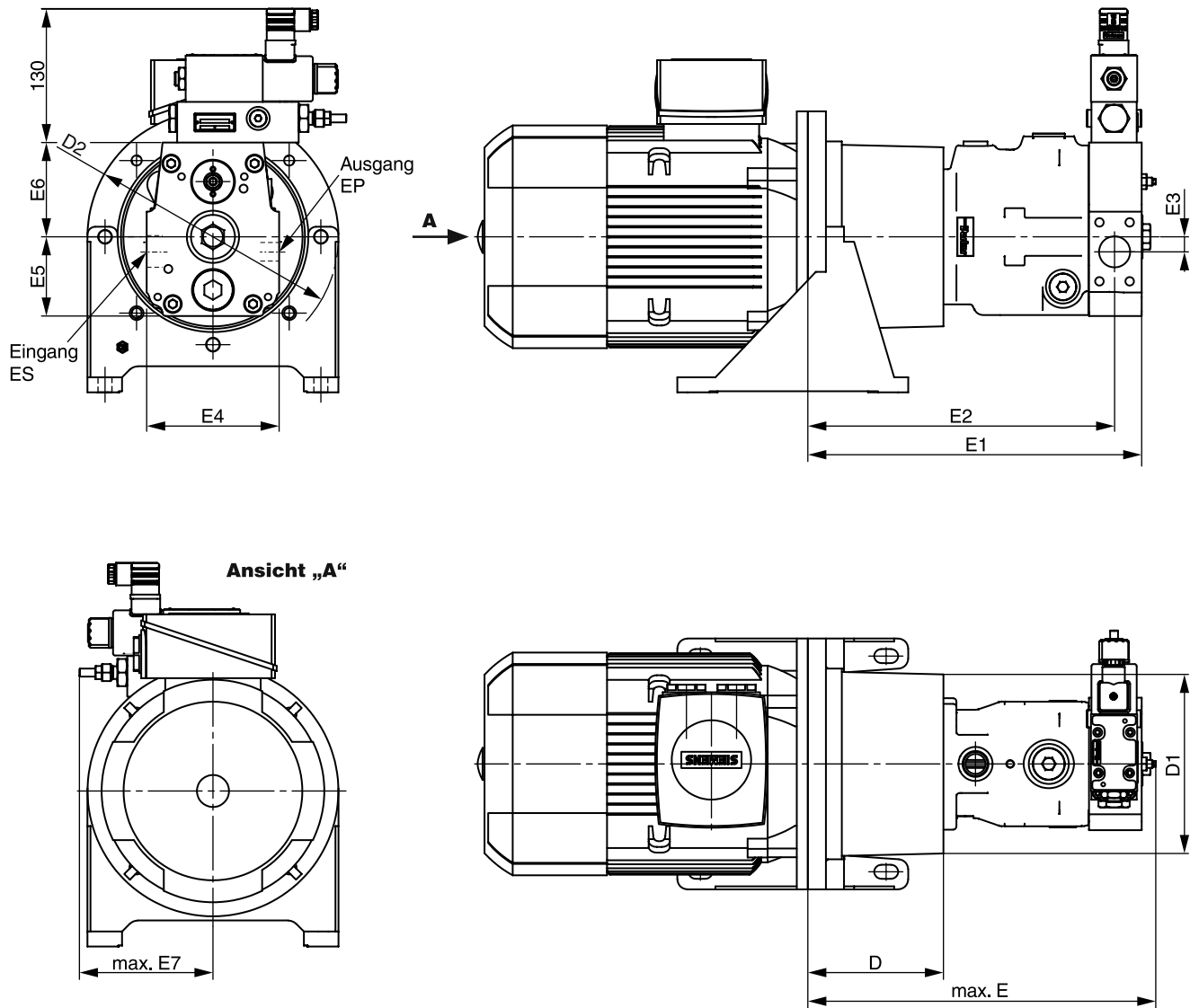

| Motor Code | Pumpen-codierung | D [mm] | D1 [mm] | D2 [mm] | E [mm] | E1 [mm] | E2 [mm] | E3 [mm] | E4 [mm] | E5 [mm] | E6 [mm] | E7 [mm] | EP (PN 400 bar) | ES |
|------------|------------------|--------|---------|---------|--------|---------|---------|---------|---------|---------|---------|---------|----------------------|-----------------------------------|
| 004 | P0016 | 135 | 180 | 250 | 347 | 332,5 | 305,5 | 15 | 132 | 79 | 94 | 130 | DN19 ; 4xM10x18 tief | DN32 ; PN 250 bar ; 4xM10x18 tief |
| 006 / 008 | P0016 - 28 | 155 | 205 | 300 | 367 | 352,5 | 325,5 | 15 | 132 | 79 | 94 | 130 | DN19 ; 4xM10x18 tief | DN32 ; PN 250 bar ; 4xM10x18 tief |
| 011 / 015 | P0016 - 28 | 188 | 225 | 350 | 400 | 385,5 | 358,5 | 15 | 132 | 79 | 94 | 130 | DN19 ; 4xM10x18 tief | DN32 ; PN 250 bar ; 4xM10x18 tief |
| 011 / 015 | P0032 - 46 | 204 | 225 | 350 | 452 | 431 | 401 | 17 | 160 | 97 | 112,5 | 130 | DN25 ; 4xM12x18 tief | DN38 ; PN 200 bar ; 4xM12x18 tief |
| 019 / 022 | P0020 - 28 | 204 | 225 | 350 | 416 | 401,5 | 374,5 | 15 | 132 | 79 | 94 | 130 | DN19 ; 4xM10x18 tief | DN32 ; PN 250 bar ; 4xM10x18 tief |
| 019 / 022 | P0032 - 46 | 204 | 225 | 350 | 452 | 431 | 401 | 17 | 160 | 97 | 112,5 | 130 | DN25 ; 4xM12x18 tief | DN38 ; PN 200 bar ; 4xM12x18 tief |
| 019 / 022 | P0063 / 80 | 228 | 248 | 350 | 536 | 515 | 480 | 26 | 200 | 120 | 132 | 133 | DN32 ; 4xM12x20 tief | DN51 ; PN 200 bar ; 4xM12x20 tief |
| 030 | P0028 | 204 | 230 | 400 | 416 | 401,5 | 374,5 | 15 | 132 | 79 | 94 | 130 | DN19 ; 4xM10x18 tief | DN32 ; PN 250 bar ; 4xM10x18 tief |
| 030 | P0032 - 46 | 204 | 230 | 400 | 452 | 431 | 401 | 17 | 160 | 97 | 112,5 | 130 | DN25 ; 4xM12x18 tief | DN38 ; PN 200 bar ; 4xM12x18 tief |
| 030 | P0063 - 92 | 228 | 279 | 400 | 536 | 515 | 480 | 26 | 200 | 120 | 132 | 133 | DN32 ; 4xM12x20 tief | DN51 ; PN 200 bar ; 4xM12x20 tief |
| 037 | P0040 - 46 | 234 | 260 | 450 | 482 | 461 | 431 | 17 | 160 | 97 | 112,5 | 130 | DN25 ; 4xM12x18 tief | DN38 ; PN 200 bar ; 4xM12x18 tief |
| 037 | P0063 - 92 | 262 | 315 | 450 | 570 | 549 | 514 | 26 | 200 | 120 | 132 | 133 | DN32 ; 4xM12x20 tief | DN51 ; PN 200 bar ; 4xM12x20 tief |
| 037 | P0140 | 262 | 315 | 450 | 648 | 612 | 557 *) | 0 | 200 | 145 | 158 | 133 | DN32 ; 4xM12x20 tief | DN64 ; PN 160 bar ; 4xM12x20 tief |
| 045 | P0046 | 234 | 260 | 450 | 482 | 461 | 431 | 17 | 160 | 97 | 112,5 | 130 | DN25 ; 4xM12x18 tief | DN38 ; PN 200 bar ; 4xM12x18 tief |
| 045 | P0063 - 92 | 262 | 315 | 450 | 570 | 549 | 514 | 26 | 200 | 120 | 132 | 133 | DN32 ; 4xM12x20 tief | DN51 ; PN 200 bar ; 4xM12x20 tief |
| 045 | P0140 - 180 | 262 | 315 | 450 | 648 | 612 | 557 *) | 0 | 200 | 145 | 158 | 133 | DN32 ; 4xM12x20 tief | DN64 ; PN 160 bar ; 4xM12x20 tief |
| 055 | P0063 - 92 | 265 | 360 | 550 | 573 | 552 | 517 | 26 | 200 | 120 | 132 | 133 | DN32 ; 4xM12x20 tief | DN51 ; PN 200 bar ; 4xM12x20 tief |
| 055 | P0140 - 180 | 265 | 360 | 550 | 651 | 615 | 560 *) | 0 | 200 | 145 | 158 | 133 | DN32 ; 4xM12x20 tief | DN64 ; PN 160 bar ; 4xM12x20 tief |
| 075 | P0080 - 92 | 265 | 360 | 550 | 573 | 552 | 517 | 26 | 200 | 120 | 132 | 133 | DN32 ; 4xM12x20 tief | DN51 ; PN 200 bar ; 4xM12x20 tief |
| 075 | P0140 - 180 | 265 | 360 | 550 | 651 | 615 | 560 *) | 0 | 200 | 145 | 158 | 133 | DN32 ; 4xM12x20 tief | DN64 ; PN 160 bar ; 4xM12x20 tief |
| 075 | P0270 | 295 | 360 | 550 | 805 | 767,5 | 698 | 0 | 265 | 176 | 184 | 133 | DN38 ; 4xM16x30 tief | DN89 ; PN 35 bar ; 4xM16x30 tief |
| 090 | P0092 | 265 | 360 | 550 | 573 | 552 | 517 | 26 | 200 | 120 | 132 | 133 | DN32 ; 4xM12x20 tief | DN51 ; PN 200 bar ; 4xM12x20 tief |
| 090 | P0140 - 180 | 265 | 360 | 550 | 651 | 615 | 560 *) | 0 | 200 | 145 | 158 | 133 | DN32 ; 4xM12x20 tief | DN64 ; PN 160 bar ; 4xM12x20 tief |
| 090 | P0270 | 295 | 360 | 550 | 805 | 767,5 | 698 | 0 | 265 | 176 | 184 | 133 | DN38 ; 4xM16x30 tief | DN89 ; PN 35 bar ; 4xM16x30 tief |
| 090 | P0360 | 315 | 400 | 550 | 825 | 792 | 723 | 0 | 250 | 176 | 184 | 133 | DN38 ; 4xM16x30 tief | DN102 ; PN 35 bar ; 4xM16x30 tief |
| 110 | P0140 - 180 | 310 | 410 | 660 | 696 | 660 | 605 *) | 0 | 200 | 145 | 158 | 133 | DN32 ; 4xM12x20 tief | DN64 ; PN 160 bar ; 4xM12x20 tief |
| 110 | P0270 | 330 | 400 | 660 | 840 | 802,5 | 733 | 0 | 265 | 176 | 184 | 133 | DN38 ; 4xM16x30 tief | DN89 ; PN 35 bar ; 4xM16x30 tief |
| 110 | P0360 | 330 | 400 | 660 | 840 | 807 | 738 | 0 | 250 | 176 | 184 | 133 | DN38 ; 4xM16x30 tief | DN102 ; PN 35 bar ; 4xM16x30 tief |
| 132 | P0140 - 180 | 310 | 410 | 660 | 696 | 660 | 605 *) | 0 | 200 | 145 | 158 | 133 | DN32 ; 4xM12x20 tief | DN64 ; PN 160 bar ; 4xM12x20 tief |
| 132 | P0270 | 310 | 410 | 660 | 696 | 660 | 605 | 0 | 200 | 145 | 158 | 133 | DN32 ; 4xM12x20 tief | DN64 ; PN 160 bar ; 4xM12x20 tief |
| 132 | P0360 | 330 | 400 | 660 | 840 | 802,5 | 733 | 0 | 265 | 176 | 184 | 133 | DN38 ; 4xM16x30 tief | DN89 ; PN 35 bar ; 4xM16x30 tief |
| 160 | P0180 | 330 | 400 | 660 | 840 | 807 | 738 *) | 0 | 250 | 176 | 184 | 133 | DN38 ; 4xM16x30 tief | DN102 ; PN 35 bar ; 4xM16x30 tief |
| 160 | P0270 | 330 | 400 | 660 | 716 | 680 | 625 | 0 | 200 | 145 | 158 | 133 | DN32 ; 4xM12x20 tief | DN64 ; PN 160 bar ; 4xM12x20 tief |
| 160 | P0360 | 330 | 400 | 660 | 840 | 802,5 | 733 | 0 | 265 | 176 | 184 | 133 | DN38 ; 4xM16x30 tief | DN89 ; PN 35 bar ; 4xM16x30 tief |
| 200 - 250 | P0270 | 330 | 400 | 660 | 840 | 802,5 | 733 | 0 | 265 | 176 | 184 | 133 | DN38 ; 4xM16x30 tief | DN89 ; PN 35 bar ; 4xM16x30 tief |
| 200 - 250 | P0360 | 330 | 400 | 660 | 840 | 807 | 738 | 0 | 250 | 176 | 184 | 133 | DN38 ; 4xM16x30 tief | DN102 ; PN 35 bar ; 4xM16x30 tief |
| 315 | P0360 | 330 | 400 | 660 | 840 | 807 | 738 | 0 | 250 | 176 | 184 | 133 | DN38 ; 4xM16x30 tief | DN102 ; PN 35 bar ; 4xM16x30 tief |

EP: Druckanschluss, Flansch nach ISO 6162

ES: Sauganschluss, Flansch nach ISO 6162

¹⁾ Maß für Sauganschluss +10 mm

Doppel-Flügelzellenpumpe mit Asynchron-Normmotor

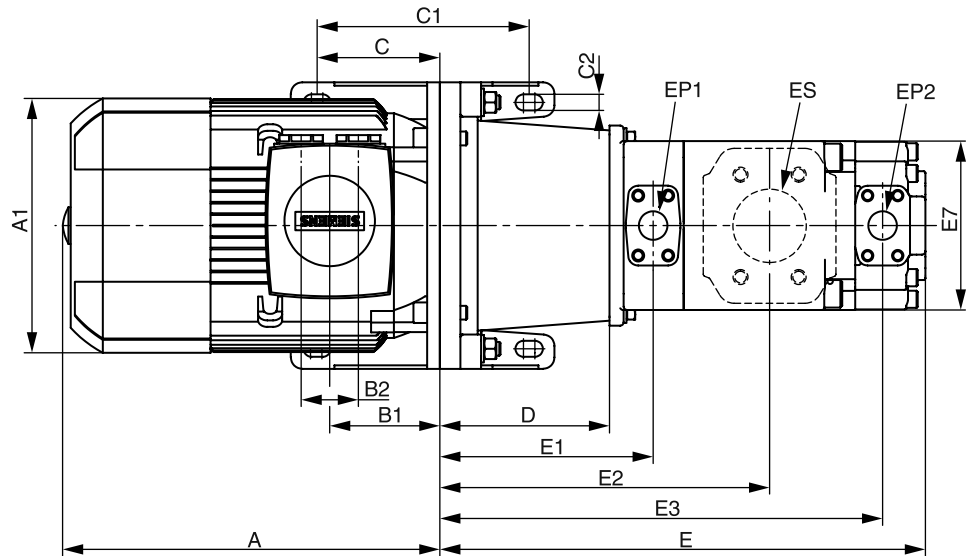
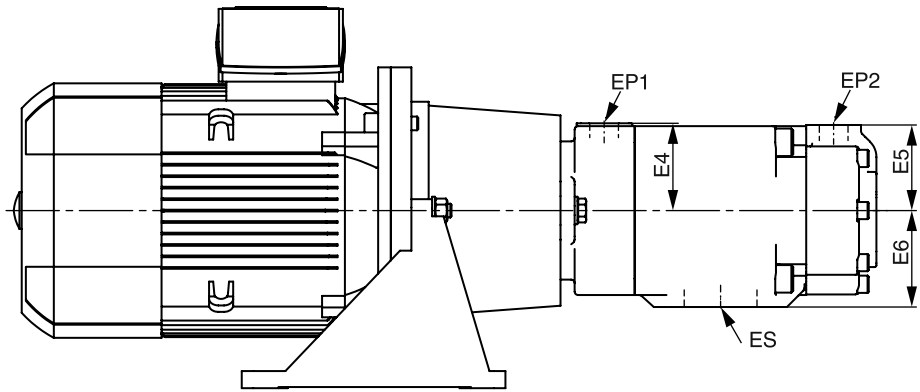
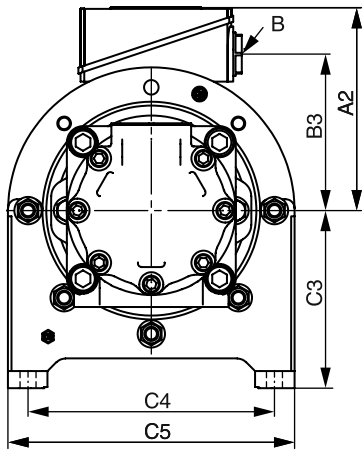

| Motor Code | Motorbaugröße | Pumpen Code | A [mm] | A1 [mm] | A2 [mm] | B [mm] | B1 [mm] | B2 [mm] | B3 [mm] | C [mm] | C1 [mm] | C2 [mm] | C3 [mm] | C4 [mm] | C5 [mm] | D [mm] | D1 [mm] | D2 [mm] |
|------------|---------------|-------------|--------|---------|---------|--------|---------|---------|---------|--------|---------|---------|---------|---------|---------|--------|---------|---------|
| 004 | 112M | J**** | 222 | 100,5 | 46 | 382 | 48 | 150 | 195 | 107,5 | 185 | 14 | 155 | 215 | 250 | 148 | 166 | 250 |
| 006 - 008 | 132S/132M | J**** | 262 | 115,5 | 61 | 456,5 | 48 | 169 | 214,5 | 130,5 | 225 | 14 | 185 | 265 | 300 | 168 | 220 | 300 |
| 011 - 015 | 160M/160L | J**** | 314 | 145 | 96 | 594 | 60 | 213 | 261 | 149 | 265 | 18 | 235 | 300 | 350 | 204 | 225 | 350 |
| 011 - 015 | 160M/160L | K**** | 314 | 145 | 96 | 594 | 60 | 213 | 261 | 149 | 265 | 18 | 235 | 300 | 350 | 228 | 248 | 350 |
| 015 | 160L | L**** | 314 | 145 | 96 | 594 | 60 | 213 | 261 | 149 | 265 | 18 | 235 | 300 | 350 | 228 | 248 | 350 |
| 019 - 022 | 180M/180L | J**** | 356 | 155 | 160 | 668 | 60 | 234 | 286 | 149 | 265 | 18 | 235 | 300 | 350 | 204 | 225 | 350 |
| 019 - 022 | 180M/180L | K**** | 356 | 155 | 160 | 668 | 60 | 234 | 286 | 149 | 265 | 18 | 235 | 300 | 350 | 228 | 248 | 350 |
| 019 - 022 | 180M/180L | L**** | 356 | 155 | 160 | 668 | 60 | 234 | 286 | 149 | 265 | 18 | 235 | 300 | 350 | 228 | 248 | 350 |
| 030 | 200L | J**** | 396 | 164 | 230 | 721 | 85 | 259 | 315 | 174 | 300 | 18 | 260 | 350 | 400 | 204 | 230 | 400 |
| 030 | 200L | K**** | 396 | 164 | 230 | 721 | 85 | 259 | 315 | 174 | 300 | 18 | 260 | 350 | 400 | 228 | 279 | 400 |
| 030 | 200L | L**** | 396 | 164 | 230 | 721 | 85 | 259 | 315 | 174 | 300 | 18 | 260 | 350 | 400 | 228 | 279 | 400 |
| 037 | 225S | J**** | 449 | 164 | 280 | 788 | 85 | 282 | 338 | 199 | 335 | 18 | 295 | 400 | 450 | 262 | 315 | 450 |
| 037 | 225S | K**** | 449 | 164 | 280 | 788 | 85 | 282 | 338 | 199 | 335 | 18 | 295 | 400 | 450 | 262 | 315 | 450 |
| 037 | 225S | L**** | 449 | 164 | 280 | 788 | 85 | 282 | 338 | 199 | 335 | 18 | 295 | 400 | 450 | 234 | 260 | 450 |
| 045 | 225M | J**** | 449 | 164 | 305 | 848 | 85 | 282 | 338 | 199 | 335 | 18 | 295 | 400 | 450 | 262 | 315 | 450 |
| 045 | 225M | K**** | 449 | 164 | 305 | 848 | 85 | 282 | 338 | 199 | 335 | 18 | 295 | 400 | 450 | 262 | 315 | 450 |
| 045 | 225M | L**** | 449 | 164 | 305 | 848 | 85 | 282 | 338 | 199 | 335 | 18 | 295 | 400 | 450 | 234 | 260 | 450 |
| 055 | 250M | J**** | 497 | 192 | 385 | 887 | 110 | 322 | 410 | 249 | 415 | 18 | 350 | 500 | 550 | 248 | 340 | 550 |
| 055 | 250M | K**** | 497 | 192 | 385 | 887 | 110 | 322 | 410 | 249 | 415 | 18 | 350 | 500 | 550 | 265 | 450 | 550 |
| 055 | 250M | L**** | 497 | 192 | 385 | 887 | 110 | 322 | 410 | 249 | 415 | 18 | 350 | 500 | 550 | 265 | 450 | 550 |
| 075 | 280S | J**** | 551 | 210 | 550 | 960 | 110 | 345 | 433 | 249 | 415 | 18 | 350 | 500 | 550 | 265 | 450 | 550 |
| 075 - 090 | 280S/280M | K**** | 551 | 210 | 550 | 960 | 110 | 345 | 433 | 249 | 415 | 18 | 350 | 500 | 550 | 265 | 450 | 550 |
| 075 - 090 | 280S/280M | L**** | 551 | 210 | 550 | 960 | 110 | 345 | 433 | 249 | 415 | 18 | 350 | 500 | 550 | 265 | 360 | 550 |
| 110 | 315S | K**** | 616 | 238 | 760 | 1082 | 110 | 404 | 515 | 249 | 415 | 18 | 350 | 500 | 550 | 265 | 450 | 550 |
| 110 | 315S | L**** | 616 | 238 | 760 | 1082 | 110 | 404 | 515 | 298,5 | 495 | 22 | 380 | 600 | 660 | 310 | 410 | 660 |
| 132 - 160 | 315M/315L | L**** | 616 | 238 | 860 | 1247 | 110 | 404 | 515 | 298,5 | 495 | 22 | 380 | 600 | 660 | 310 | 410 | 660 |

| Motor Code | E [mm] | E1 [mm] | E2 [mm] | E3 [mm] | E4 [mm] | E5 [mm] | E6 [mm] | E7 [mm] | EP1 | EP2 | ES |
|------------|--------|---------|---------|---------|---------|---------|---------|---------|----------------------------|--------------------------|---------------------------|
| 004 | 410,4 | 186,1 | 287,7 | 386,3 | 76,2 | 74,7 | 84,1 | 140 | 1"; 4x M10 x 19 tief | 1"; 4x M10 x 19 tief | 2 1/2"; 4x M12x 22,4 tief |
| 006 - 008 | 430,4 | 206,1 | 307,7 | 406,3 | 76,2 | 74,7 | 84,1 | 140 | 1"; 4x M10 x 19 tief | 1"; 4x M10 x 19 tief | 2 1/2"; 4x M12x 22,4 tief |
| 011 - 015 | 466,4 | 242,1 | 343,7 | 442,3 | 76,2 | 74,7 | 84,1 | 140 | 1"; 4x M10 x 19 tief | 1"; 4x M10 x 19 tief | 2 1/2"; 4x M12x 22,4 tief |
| 011 - 015 | 514 | 266,1 | 380,4 | 489,9 | 82,6 | 74,7 | 88,9 | 182 | 1 1/4"; 4x M12 x 22,3 tief | 1"; 4x M10 x 19 tief | 3"; 4x M16 x 28,4 tief |
| 015 | 575,7 | 266,3 | 414,6 | 548,8 | 101,6 | 101,6 | 114,9 | 182 | 1 1/4"; 4x M12 x 22,3 tief | 1 1/4"; 4x M12 x 24 tief | 4"; 4x M16 x 30 tief |
| 019 - 022 | 466,4 | 242,1 | 343,7 | 442,3 | 76,2 | 74,7 | 84,1 | 140 | 1"; 4x M10 x 19 tief | 1"; 4x M10 x 19 tief | 2 1/2"; 4x M12x 22,4 tief |
| 019 - 022 | 514 | 266,1 | 380,4 | 489,9 | 82,6 | 74,7 | 88,9 | 182 | 1 1/4"; 4x M12 x 22,3 tief | 1"; 4x M10 x 19 tief | 3"; 4x M16 x 28,4 tief |
| 019 - 022 | 575,7 | 266,3 | 414,6 | 548,8 | 101,6 | 101,6 | 114,9 | 182 | 1 1/4"; 4x M12 x 22,3 tief | 1 1/4"; 4x M12 x 24 tief | 4"; 4x M16 x 30 tief |
| 030 | 466,4 | 242,1 | 343,7 | 442,3 | 76,2 | 74,7 | 84,1 | 140 | 1"; 4x M10 x 19 tief | 1"; 4x M10 x 19 tief | 2 1/2"; 4x M12x 22,4 tief |
| 030 | 514 | 266,1 | 380,4 | 489,9 | 82,6 | 74,7 | 88,9 | 182 | 1 1/4"; 4x M12 x 22,3 tief | 1"; 4x M10 x 19 tief | 3"; 4x M16 x 28,4 tief |
| 030 | 575,7 | 266,3 | 414,6 | 548,8 | 101,6 | 101,6 | 114,9 | 182 | 1 1/4"; 4x M12 x 22,3 tief | 1 1/4"; 4x M12 x 24 tief | 4"; 4x M16 x 30 tief |
| 037 | 524,4 | 300,1 | 401,7 | 500,3 | 76,2 | 74,7 | 84,1 | 140 | 1"; 4x M10 x 19 tief | 1"; 4x M10 x 19 tief | 2 1/2"; 4x M12x 22,4 tief |
| 037 | 548 | 300,1 | 414,4 | 523,9 | 82,6 | 74,7 | 88,9 | 182 | 1 1/4"; 4x M12 x 22,3 tief | 1"; 4x M10 x 19 tief | 3"; 4x M16 x 28,4 tief |
| 037 | 581,7 | 272,3 | 420,6 | 554,8 | 101,6 | 101,6 | 114,9 | 182 | 1 1/4"; 4x M12 x 22,3 tief | 1 1/4"; 4x M12 x 24 tief | 4"; 4x M16 x 30 tief |
| 045 | 524,4 | 300,1 | 401,7 | 500,3 | 76,2 | 74,7 | 84,1 | 140 | 1"; 4x M10 x 19 tief | 1"; 4x M10 x 19 tief | 2 1/2"; 4x M12x 22,4 tief |
| 045 | 548 | 300,1 | 414,4 | 523,9 | 82,6 | 74,7 | 88,9 | 182 | 1 1/4"; 4x M12 x 22,3 tief | 1"; 4x M10 x 19 tief | 3"; 4x M16 x 28,4 tief |
| 045 | 581,7 | 272,3 | 420,6 | 554,8 | 101,6 | 101,6 | 114,9 | 182 | 1 1/4"; 4x M12 x 22,3 tief | 1 1/4"; 4x M12 x 24 tief | 4"; 4x M16 x 30 tief |
| 055 | 510,4 | 286,1 | 387,7 | 486,3 | 76,2 | 74,7 | 84,1 | 140 | 1"; 4x M10 x 19 tief | 1"; 4x M10 x 19 tief | 2 1/2"; 4x M12x 22,4 tief |
| 055 | 551 | 303,1 | 417,4 | 526,9 | 82,6 | 74,7 | 88,9 | 182 | 1 1/4"; 4x M12 x 22,3 tief | 1"; 4x M10 x 19 tief | 3"; 4x M16 x 28,4 tief |
| 055 | 612,7 | 303,3 | 451,6 | 585,8 | 101,6 | 101,6 | 114,9 | 182 | 1 1/4"; 4x M12 x 22,3 tief | 1 1/4"; 4x M12 x 24 tief | 4"; 4x M16 x 30 tief |
| 075 | 527,4 | 303,1 | 404,7 | 503,3 | 76,2 | 74,7 | 84,1 | 140 | 1"; 4x M10 x 19 tief | 1"; 4x M10 x 19 tief | 2 1/2"; 4x M12x 22,4 tief |
| 075 - 090 | 551 | 303,1 | 417,4 | 526,9 | 82,6 | 74,7 | 88,9 | 182 | 1 1/4"; 4x M12 x 22,3 tief | 1"; 4x M10 x 19 tief | 3"; 4x M16 x 28,4 tief |
| 075 - 090 | 612,7 | 303,3 | 451,6 | 585,8 | 101,6 | 101,6 | 114,9 | 182 | 1 1/4"; 4x M12 x 22,3 tief | 1 1/4"; 4x M12 x 24 tief | 4"; 4x M16 x 30 tief |
| 110 | 551 | 303,1 | 417,4 | 526,9 | 82,6 | 74,7 | 88,9 | 182 | 1 1/4"; 4x M12 x 22,3 tief | 1"; 4x M10 x 19 tief | 3"; 4x M16 x 28,4 tief |
| 110 | 657,7 | 348,3 | 496,6 | 630,8 | 101,6 | 101,6 | 114,9 | 182 | 1 1/4"; 4x M12 x 22,3 tief | 1 1/4"; 4x M12 x 24 tief | 4"; 4x M16 x 30 tief |
| 132 - 160 | 657,7 | 348,3 | 496,6 | 630,8 | 101,6 | 101,6 | 114,9 | 182 | 1 1/4"; 4x M12 x 22,3 tief | 1 1/4"; 4x M12 x 24 tief | 4"; 4x M16 x 30 tief |

EP* : Druckanschlüsse, SAE 4-Loch-Flansch - J518 - ISO/DIS6162-1
 ES : Sauganschluss, SAE 4-Loch-Flansch - J518 - ISO/DIS6162-1



Flügelzellenpumpe mit Synchron-Servomotor

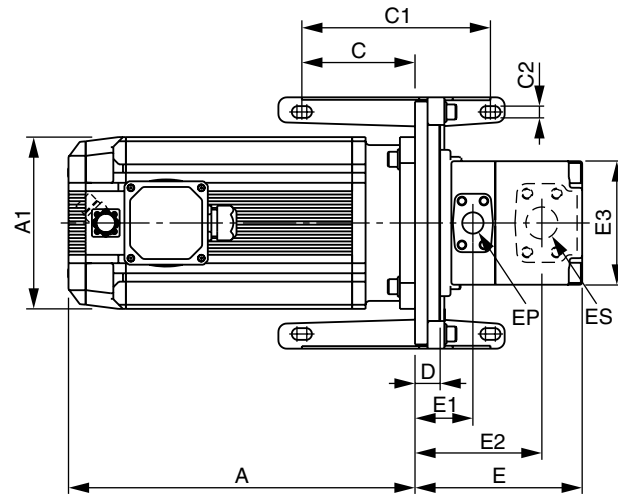
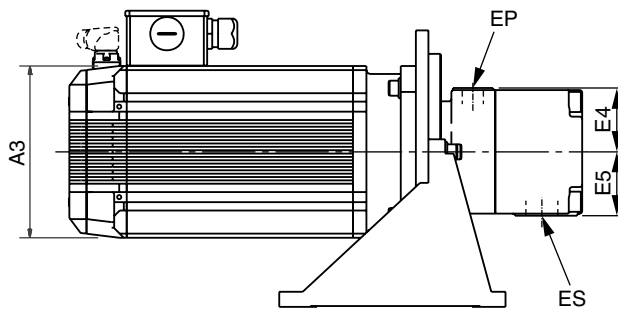
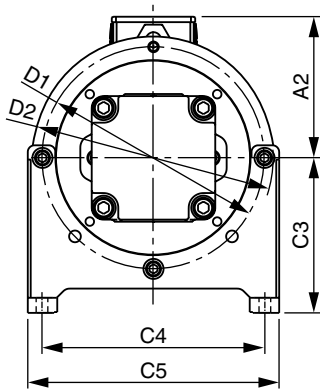

| Motor Code | Motor-baugröße | Pumpen-Codierung | A [mm] | A1 [mm] | A2 [mm] | A3 [mm] | C [mm] | C1 [mm] | C2 [mm] | C3 [mm] | C4 [mm] | C5 [mm] | D [mm] | D1 [mm] | D2 [mm] |
|------------|----------------|------------------|-----------|---------|---------|---------|--------|---------|---------|---------|---------|---------|--------|---------|---------|
| 004 - 6P6 | MH 145 | A0006 - A0013 | 292 - 416 | 145 | 125 | 145 | 125 | 185 | 14 | 155 | 215 | 250 | 30 | 215 | 240 |
| 4P2 - 019 | MH 205 | A0006 - A0025 | 239 - 480 | 205 | 172 | 205 | 125 | 185 | 14 | 155 | 215 | 250 | 30 | 215 | 240 |
| 006 - 019 | MH 205 | B0009 - B0011 | 306 - 480 | 205 | 172 | 205 | 150 | 225 | 14 | 185 | 265 | 300 | 30 | 265 | 290 |
| 027 - 045 | MH 265 | A0017 - A0025 | 340 - 447 | 265 | 229 | 265 | 150 | 225 | 14 | 185 | 265 | 300 | 30 | 265 | 290 |
| 027 - 058 | MH 265 | B0009 - B0015 | 340 - 554 | 265 | 229 | 265 | 150 | 225 | 14 | 185 | 265 | 300 | 30 | 265 | 290 |
| 027 - 068 | MH 265 | D0017 - D0042 | 340 - 661 | 265 | 229 | 265 | 150 | 225 | 14 | 185 | 265 | 300 | 30 | 265 | 325 |

| Motor Code | E [mm] | E1 [mm] | E2 [mm] | E3 [mm] | E4 [mm] | E5 [mm] | EP | ES |
|------------|--------|---------|---------|---------|---------|---------|-----------------------------|-----------------------------|
| 004 - 6P6 | 168,5 | 68,2 | 146,3 | 110 | 68 | 63,5 | 1 1/4" BSPP | 3/4" BSPP |
| 4P2 - 019 | 168,5 | 68,2 | 146,3 | 110 | 68 | 63,5 | 1 1/4" BSPP | 3/4" BSPP |
| 006 - 019 | 198,5 | 112,3 | 68,1 | 140 | 76,2 | 76,2 | 1 1/2" ; 4x M12 x 22.4 tief | 1" ; 4x M10 x 19 tief |
| 027 - 045 | 168,5 | 68,2 | 146,3 | 110 | 68 | 63,5 | 1 1/4" BSPP | 3/4" BSPP |
| 027 - 058 | 198,5 | 112,3 | 68,1 | 140 | 76,2 | 76,2 | 1 1/2" ; 4x M12 x 22.4 tief | 1" ; 4x M10 x 19 tief |
| 027 - 068 | 214,9 | 117,4 | 68,1 | 147,4 | 82,6 | 82,6 | 2 1/2" ; 4x M12 x 23.9 tief | 1 1/4" ; 4x M12 x 22.3 tief |

| Motor Code | Motor-baugröße | A [mm] |
|-------------------|----------------|--------|
| 0P7 | MH 105 | 186 |
| 1P1 | MH 105 | 229 |
| 1P4 | MH 145 | 200 |
| 1P7 | MH 105 | 273 |
| 002 | MH 105 | 317 |
| 2P5 | MH 145 | 231 |
| 004 | MH 145 | 292 |
| 4P1 | MH 145 | 354 |
| 4P2 | MH 205 | 239 |
| 006 ¹⁾ | SMB170 | 306 |

| Motor Code | Motor-baugröße | A [mm] |
|-------------------|----------------|--------|
| 6P6 | MH 145 | 416 |
| 008 | MH 205 | 273 |
| 009 ¹⁾ | SMB170 | 409 |
| 013 | MH 205 | 342 |
| 016 | MH 205 | 411 |
| 019 | MH 205 | 480 |
| 027 | MH 265 | 340 |
| 045 | MH 265 | 447 |
| 058 | MH 265 | 554 |
| 068 | MH 265 | 661 |

EP: Druckanschluss, BSPP oder SAE 4-Loch-Flansch - J518 - ISO/DIS6162-1

ES: Sauganschluss, BSPP oder SAE 4-Loch-Flansch - J518 - ISO/DIS6162-1

¹⁾ Anschluss nur über Stecker, keine Anschlussbox, Maße auf Anfrage.

Doppel-Flügelzellenpumpe mit Synchron-Servomotor

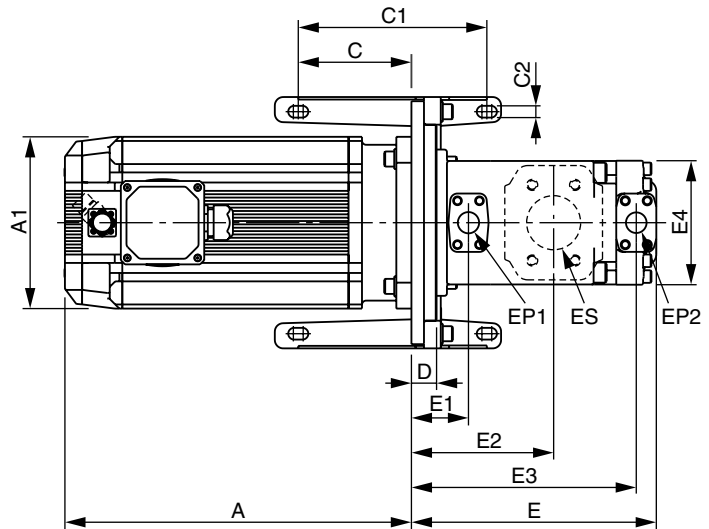
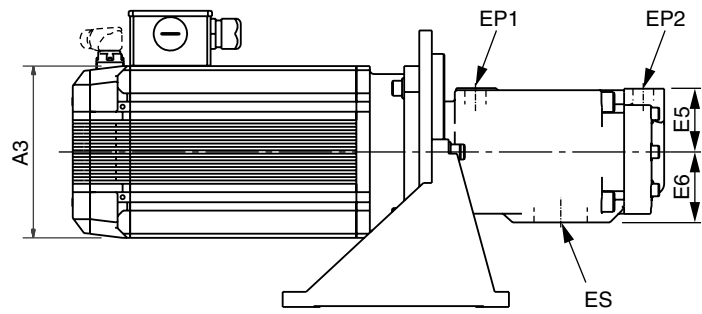
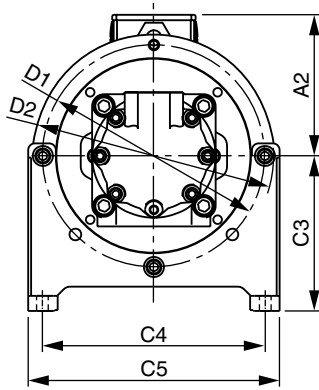

Alle Abmessungen auf Anfrage

HY11-3352DE R3 innen CM 14.11.2016

Parker Flügelzellenpumpen sind besonders für drehzahlvariable Anwendungen geeignet. Sie ermöglichen sehr schnelle Druckwechsel mit sehr hoher Förderstrom-Wiederholgenauigkeit bei geringer Geräuschentwicklung. Ihre minimale Drehzahl steigt von Null proportional zum Druck an bis 300 1/min bei Maximaldruck. Hohe Betriebsdrücke von bis zu 320 bar und kleine Einbaumaße reduzieren die Installationskosten. Reduzierte Drücke erhöhen die Lebensdauer.

Die Flügelzellenpumpe bildet mit dem Flansch und dem E-Motor eine kompakte Einheit. Die Konstruktion mit zwei gegenüberliegenden Druckräumen vermeidet auf die Antriebswelle wirkende Querkräfte. Die Pumpeneinsätze ermöglichen den Drop-in-Einbau und sind besonders umbau- und servicefreundlich. Die große Vielfalt an Ausführungen (Verdrängung, Welle, Anschlüsse) bietet beste Voraussetzungen für individuell auf die Kundenanforderungen abgestimmte Lösungen.

Merkmale

- Hoher volumetrischer Wirkungsgrad
- Geräuscharmes Design
- Hoher mechanischer Wirkungsgrad (i.d. Regel über 94 %)
- Breiter Drehzahlbereich (300-3000 1/min)
- Geringe Druckpulsation (±2 bar) reduziert Leitungsgeräusche
- Unempfindlich gegen Partikelverschmutzung aufgrund der doppelten Flügel dichtkanten

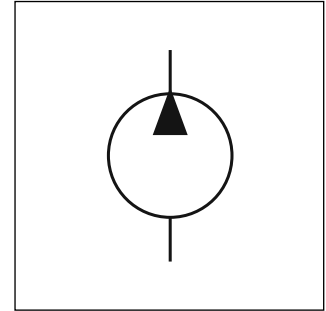

Kurzzeitiger Maximaldruck

Die Einheit T7 kann kurzzeitig bei höheren Drücken betrieben werden als dem für Dauerbetrieb empfohlenen Betriebsdruck, wenn der Durchschnittsdruck per Zeiteinheit kleiner oder gleich dem Dauerbetriebsdruck ist. Die Berechnungsformel für den kurzzeitigen Maximaldruck gilt nur unter Berücksichtigung der anderen Parameter – Drehzahl, Betriebsmedium, Viskosität und Verschmutzungsgrad. Für eine Gesamtzyklusdauer von über 15 Minuten setzen Sie sich bitte mit Ihrer Parker-Vertretung in Verbindung.

Beispiel : B0010

| | |
|---------------|--------------------|
| Arbeitszyklus | 4 min. bei 320 bar |
| | 1 min. bei 35 bar |
| | 5 min. bei 160 bar |

$$\frac{(4 \times 320) + (1 \times 35) + (5 \times 160)}{10} = 211,5 \text{ bar}$$

211,5 bar ist niedriger als der für den Dauerbetrieb von B0010 erlaubte Betriebsdruck von 290 bar mit einem HLP46-Betriebsmedium.

Technische Daten

| Pumpen Code | Fördervolumen [cm³/U] | min. Drehzahl [1/min] | max. Drehzahl [1/min] | Förderstrom (1500 1/min, p 140 bar) [l/min] | max. Betriebsdruck, dauernd [bar] | max. Betriebsdruck, kurzzeitig [bar] |
|---------------|-----------------------|-----------------------|-----------------------|---|-----------------------------------|--------------------------------------|
| A0006 - A0022 | 5,8 - 22,5 | 300 | 3000 | 7,0 - 31,5 | 300 | 275 |
| A0025 | 24,9 | 300 | 3000 | 36 | 275 | 240 |
| B0009 - B0010 | 28 - 31,8 | 300 | 3000 | 40,3 - 46 | 320 ¹⁾ | 290 |
| B0011 - B0014 | 35 - 45 | 300 | 3000 | 50,8 - 65,8 | 300 | 275 |
| B0015 | 50 | 300 | 2700 | 73,3 | 280 | 240 |
| D0017 - D0031 | 55 - 99,2 | 300 | 3000 | 75,9 - 142,2 | 300 | 250 |
| D0035 - D0038 | 113,4 - 120,6 | 300 | 3000 | 163,5 - 174,3 | 280 | 250 |
| D0042 | 137,5 | 300 | 2700 | 199,6 | 260 | 230 |

Interne Leckagen sind abhängig von Förderdruck, Drehzahl und Pumpeneinsatz. Werte gelten für Standard-Mineralöl. Weitere Angaben finden Sie im Katalog HY29-0110

¹⁾ Bitte wenden Sie sich an Ihre Parker-Vertretung für Anwendungen über 300 bar.

Die Parker Axialkolbenpumpen zeichnen sich insbesondere durch ihr niedriges Geräuschniveau aus, das auf pulsationsarmem Lauf und einem steifigkeitsoptimierten Gehäuse basiert. Die beim Betrieb einer Verdrängerpumpe üblichen Einbrüche des Förderstroms während der Kompressionsphase werden durch den Einsatz eines Vorkompressionsvolumens vermindert. Hierbei wird der Niederdruck-Kolben bereits vor Eintritt in die Druckniete auf Betriebsdruck gebracht. Sobald der Kolben im Druckbereich ist, verbindet er System und Vorkompressionsvolumen und füllt das zur Kompression des nächsten Kolbens notwendige Öl wieder nach.

Neben der deutlichen Geräuschkürzung bieten Axialkolbenpumpen weitere Vorzüge wie zum Beispiel einen hohen Wirkungsgrad, da die Niederhaltung der Kolben ohne Feder mit festem Laufspiel arbeitet. Sie sind zudem montage- und wartungsfreundlich.

Die Axialkolbenpumpen verfügen über einen Durchtrieb für Einfach- und Mehrfachpumpen.

Merkmale

- Geräuscharm
- Kurze Regelzeit
- Servicefreundlich
- Hohe Maximaldrehzahl
- Kompaktes Design
- 100 % Drehmomentdurchtrieb

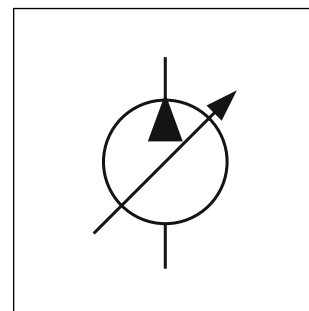

Druckgeregelte Pumpen mit Proportional-Pilotventil

Das Proportional-Pilotventil vom Typ PVACRE..35 ist auf der Oberseite des Reglers aufgebaut. Das zum Betrieb erforderliche Verstärkermodul PCD00A-400 ist im Lieferumfang enthalten.

Diese Variante erlaubt eine variable Einstellung des Regeldrucks durch ein elektrisches Eingangssignal zwischen 20 und 350 bar.

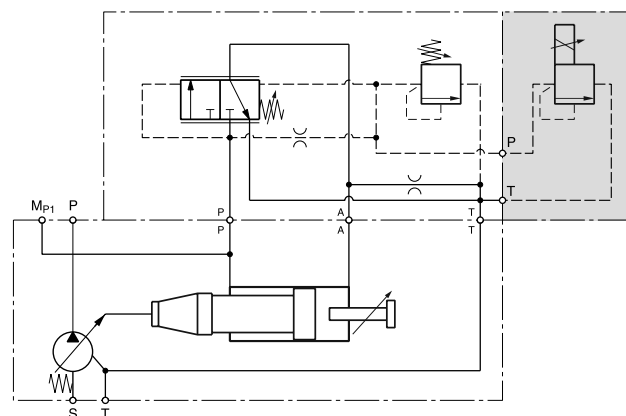

Technische Daten

| Pumpen Code | Förder- volumen max. [cm³/U] | Förderstrom (1500 1/min) [l/min] | Nominaldruck [bar] | Maximaldruck p _{max} 20 % vom Arbeitszyklus [bar] | Eingangsdruck absolut min. [bar] | Drehzahl min. [1/min] | Höchstdrehzahl bei Einlassdruck 1 bar absolut [1/min] |
|-------------|---------------------------------------|--|-----------------------|---|--|-----------------------------|--|
| PV016 | 16 | 24 | 350 | 420 | 0,8 | 400 | 3000 |
| PV020 | 20 | 30 | | | | | 3000 |
| PV023 | 23 | 34,5 | | | | | 3000 |
| PV028 | 28 | 42 | | | | | 3000 |
| PV032 | 32 | 48 | | | | | 2800 |
| PV040 | 40 | 60 | | | | | 2800 |
| PV046 | 46 | 69 | | | | | 2800 |
| PV063 | 63 | 94,5 | | | | | 2800 |
| PV080 | 80 | 120 | | | | | 2500 |
| PV092 | 92 | 138 | | | | | 2300 |
| PV140 | 140 | 210 | | | | | 2400 |
| PV180 | 180 | 270 | | | | | 2200 |
| PV270 | 270 | 405 | | | | | 1800 |
| PV360 | 360 | 540 | | | | | 1750 |

Weitere Angaben finden Sie im Katalog HY30-3245

Die Asynchron-Normmotoren zeichnen sich durch Einsatzvielfalt, Robustheit und einen hohen Wirkungsgrad aus. Sie erfüllen den Standard IE2 (High Efficiency), ermöglichen so eine hohe Energieersparnis und schonen die Umwelt. Die Konstruktion bietet maximale Flexibilität und minimalen Aufwand beim Einbau. Das vergleichsweise geringe Gewicht wirkt zudem positiv auf die Statik des Aggregats aus.

Grundsätzlich können alle Motoren bei Netzspannungen bis 460 V +10 % am Umrichter betrieben werden. In einem Leistungsbereich von 0,55 bis 315 kW sind die Motoren für alle weltweiten Märkte konzipiert. Um eine optimale Auslegung zu erreichen, wird im Läufer ein Mix aus hochleitfähigen Materialien eingesetzt. Das Ergebnis sind minimierte Läuferverluste und ein ausgezeichnetes Anlauf- und Schaltverhalten.

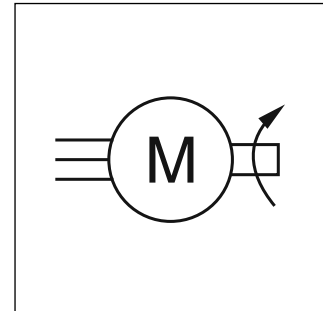

Merkmale

- Lange Lebensdauer durch Einfachheit und Robustheit der Komponenten
- Kaltleiter Motorschutz inklusive
- Höhere Motorlebensdauer dank niedrigerer Wicklungstemperatur im Falle der Bemessungsbelastung und Versorgung
- Hohe Überlastreserven im Dauerbetrieb
- Geringes Gewicht
- Universell und weltweit einsetzbar

IE2 Wirkungsgrad 4-polig 50 Hz

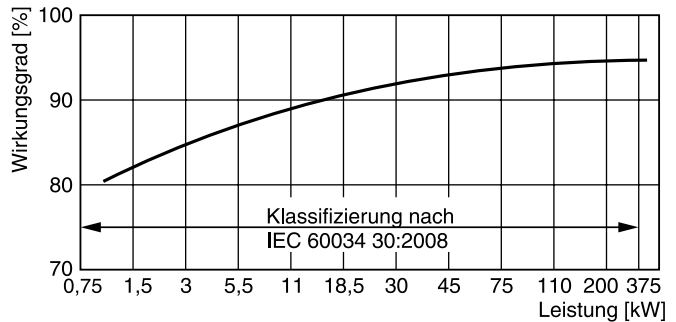

Technische Daten (Nennspannung 400 VAC / 50 Hz)

| Code N | Bemessungsleistung [kW] | Bemessungsdrehzahl [1/min] | Leistungsfaktor | Bemessungsstrom [A] | Bemessungsdrehmoment [Nm] | Masse [kg] | Max. Drehzahl [1/min] | Max. Drehmoment [Nm] |
|--------|-------------------------|----------------------------|-----------------|---------------------|---------------------------|------------|-----------------------|----------------------|
| OP5 | 0,55 | 1440 | 0,74 | 1,37 | 3,7 | 10 | 4200 | 11 |
| OP7 | 0,75 | 1440 | 0,76 | 1,79 | 5 | 11 | 4200 | 16 |
| 1P1 | 1,1 | 1425 | 0,78 | 2,5 | 7,4 | 13 | 4200 | 21 |
| 1P5 | 1,5 | 1435 | 0,79 | 3,3 | 10 | 16 | 4200 | 34 |
| 2P2 | 2,2 | 1455 | 0,81 | 4,65 | 14 | 32 | 4200 | 46 |
| 003 | 3 | 1455 | 0,82 | 6,2 | 20 | 37 | 4200 | 62 |
| 004 | 4 | 1460 | 0,81 | 8,2 | 26 | 46 | 4200 | 83 |
| 006 | 5,5 | 1465 | 0,8 | 11,3 | 36 | 61 | 4200 | 104 |
| 008 | 7,5 | 1465 | 0,83 | 14,7 | 49 | 75 | 4200 | 142 |
| 011 | 11 | 1470 | 0,85 | 21 | 71 | 96 | 4200 | 198 |
| 015 | 15 | 1475 | 0,85 | 28 | 97 | 104 | 4200 | 291 |
| 019 | 18,5 | 1465 | 0,84 | 35 | 121 | 160 | 4200 | 411 |
| 022 | 22 | 1465 | 0,84 | 41,5 | 143 | 170 | 4200 | 500 |
| 030 | 30 | 1475 | 0,85 | 55 | 195 | 225 | 4200 | 604 |
| 037 | 37 | 1470 | 0,87 | 66 | 240 | 285 | 4500 | 720 |
| 045 | 45 | 1475 | 0,87 | 80 | 291 | 315 | 4500 | 902 |
| 055 | 55 | 1480 | 0,85 | 100 | 355 | 390 | 3700 | 1065 |
| 075 | 75 | 1485 | 0,87 | 132 | 482 | 560 | 3000 | 1397 |
| 090 | 90 | 1486 | 0,87 | 159 | 578 | 640 | 2600 | 1791 |
| 110 | 110 | 1490 | 0,86 | 195 | 705 | 750 | 2600 | 2115 |
| 132 | 132 | 1488 | 0,87 | 230 | 847 | 870 | 2600 | 2456 |
| 160 | 160 | 1488 | 0,87 | 280 | 1027 | 950 | 2600 | 3081 |
| 200 | 200 | 1490 | 0,87 | 350 | 1282 | 1120 | 2600 | 3974 |
| 250 | 250 | 1488 | 0,87 | 435 | 1605 | 1270 | 2600 | 5136 |
| 315 | 315 | 1488 | 0,86 | 560 | 2022 | 1480 | 2600 | 6470 |

Die Serien MH und SMB hochdynamischer bürstenloser Servomotoren von Parker bieten großzügig dimensionierte mechanische Komponenten und niedrige Trägheitsmomente. Dank der hohen Qualität der Neodymium-Eisen-Boron-Magnete und der Kapselungsmethode, mit der diese Magnete an der Welle befestigt werden, können die Motoren hohe Beschleunigungen erreichen und großen Belastungen standhalten, ohne eine Entmagnetisierung oder eine Ablösung der Magnete zu riskieren.

Aufgrund verschiedener Wellen- und Flanschgrößen bei allen Modellen kann für die meisten Anwendungen der passende Motor gewählt werden.

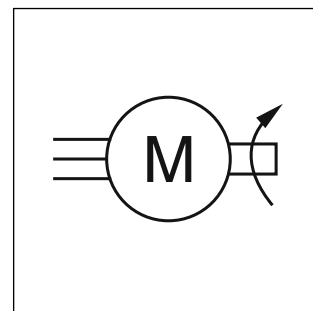

Merkmale

- Schutzklasse IP64
- Umgebungstemperatur -10/+40 °C
- Bemessungsdrehmoment 4,3 bis 268 Nm
- Hohe Leistungsdichte
- Lebensdauer geschmierte Lager
- Konvektionskühlung, Lüfter optional

Technische Daten (Nennspannung 400 VAC / 50 Hz, Umgebungstemperatur -10 ... 40 °C)

| Code | Bemessungsleistung ¹⁾ [kW] | Bemessungsdrehzahl [1/min] | Bemessungsstrom ¹⁾ [A] | Bemessungsdrehmoment ¹⁾ [Nm] | Max. Drehzahl [1/min] | Max. Drehmoment [Nm] |
|------|--|-------------------------------|--------------------------------------|--|--------------------------|-------------------------|
| 1P4 | 1,35 | 3000 | 3 | 4,3 | 3300 | 28 |
| 2P5 | 2,48 | 3000 | 4,6 | 7,9 | 3300 | 49 |
| 4 | 3,99 | 3000 | 7,1 | 12,7 | 3300 | 86 |
| 4P1 | 4,12 | 3000 | 7,3 | 13,1 | 3300 | 117 |
| 4P2 | 4,21 | 3000 | 7,7 | 13,4 | 3300 | 69 |
| 6 | 6,00 | 3000 | 11,0 | 19,0 | 3300 | 111 |
| 6P6 | 6,63 | 3000 | 11,9 | 21,1 | 3300 | 143 |
| 8 | 8,07 | 3000 | 17,1 | 25,7 | 3300 | 123 |
| 9 | 9,43 | 3000 | 17,9 | 30,0 | 3300 | 190 |
| 13 | 13,1 | 3000 | 25,6 | 41,7 | 3300 | 222 |
| 16 | 16,43 | 3000 | 32,1 | 52,3 | 3300 | 310 |
| 19 | 19,35 | 3000 | 37,8 | 61,6 | 3300 | 398 |
| 27 | 27,33 | 3000 | 55,4 | 87 | 3300 | 235 |
| 45 | 45,24 | 3000 | 91,7 | 144 | 3300 | 451 |
| 58 | 58,12 | 3000 | 117,8 | 185 | 3300 | 657 |
| 68 | 67,54 | 3000 | 136,9 | 215 | 3300 | 857 |

Weitere Angaben finden Sie im Katalog 192-061012

¹⁾ Nur konvektionsgekühlte Motoren, fremdbelüftet erhöhen sich die Werte um 25 %.

Die AC30V Baureihe deckt als zentrale Komponente der Drive Controlled Pump das gesamte Spektrum von Drehzahlregelungsanwendungen für Asynchronmotoren und Synchronmotoren ab.

Sie wurde entwickelt, um dem Anwender mit hoher Dynamik und zahlreichen Regelungsoptionen die bestmögliche Kontrolle über Pumpenanwendungen zu ermöglichen.

Der AC30V wurde konsequent einfach konzipiert, ohne die Funktionalität aus den Augen zu verlieren. Der flexible und modulare Aufbau bietet eine breite Palette an Kommunikationsmöglichkeiten; E/A-Module können nach Bedarf leicht hinzugefügt werden. Die für die Drive Controlled Pump benötigten Module sind bereits ab Werk bestückt.

Die Inbetriebnahme der Drive Controlled Pump kann entweder direkt über das grafische Bedienteil oder über das PC-Tool PDQ erfolgen.

Merkmale

- Hydraulikfunktionen integriert
- Grafisches Bedienteil
- Integrierter Webserver
- Sensorlose Vektorregelung
- Safety torque off
- Software-Tool für Konfiguration, Inbetriebnahme, Optimierung, Programmierung und Wartung
- Feldbus Kommunikation nach offenen Standards:
 - CANopen
 - DeviceNet
 - PROFIBUS
 - PROFINET
 - EtherCAT
 - Ethernet IP

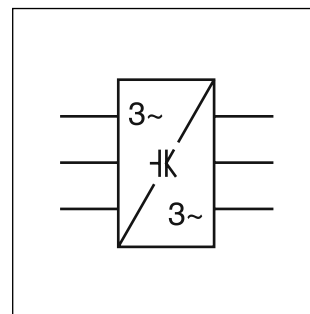

Es stehen folgende Betriebsarten zur Auswahl:

- Volumenstromregelung
- Druckregelung ¹⁾
- Ablösende Volumenstrom- / Druckregelung (P/Q) ¹⁾
- Load Sensing ¹⁾
- Speicherladebetrieb ¹⁾

Technische Daten

| Elektrische Daten | | |
|---------------------------------|-------|--|
| Eingangsspannung | [V] | 3 x 380...480 ±10 % |
| Eingangsfrequenz | [Hz] | 45...65 |
| Max. Schaltfrequenz | [kHz] | 4...12 max. (evtl. Leistungsreduzierung) |
| Überlast - Überlastbetrieb | [%] | 150 für 60 s, 180 für 3 s |
| Überlast - Normalbetrieb | [%] | 110 für 60 s, 180 für 3 s Überlastbetrieb FLC |
| Ausgangsfrequenzen | [Hz] | 0...500 bei 4 kHz Schaltfrequenz |
| | [Hz] | 0...1000 bei 8 kHz Schaltfrequenz |
| | [Hz] | 0...1500 bei 12 kHz Schaltfrequenz |
| Umgebungsbedingungen | | |
| Temperatur | [°C] | 0...+40 (Normalbetrieb), 0...+45 (Überlastbetrieb) 0...+50 (leistungsreduziert) |
| Relative Luftfeuchtigkeit, max. | [%] | 85 bei 40 °C |
| Schutzart | | IP 20 |
| Höhe | [m] | 1000 über NN, Leistungsreduzierung um 1 % pro 100 m bis max. 2000 m |
| Atmosphäre | | Nicht entflammbar, nichtrostend und staubfrei |
| Klimabedingungen | | Klasse 3k3 nach EN60721-3-3 |

¹⁾ Drucksensor erforderlich (nicht enthalten).

Abmessungen

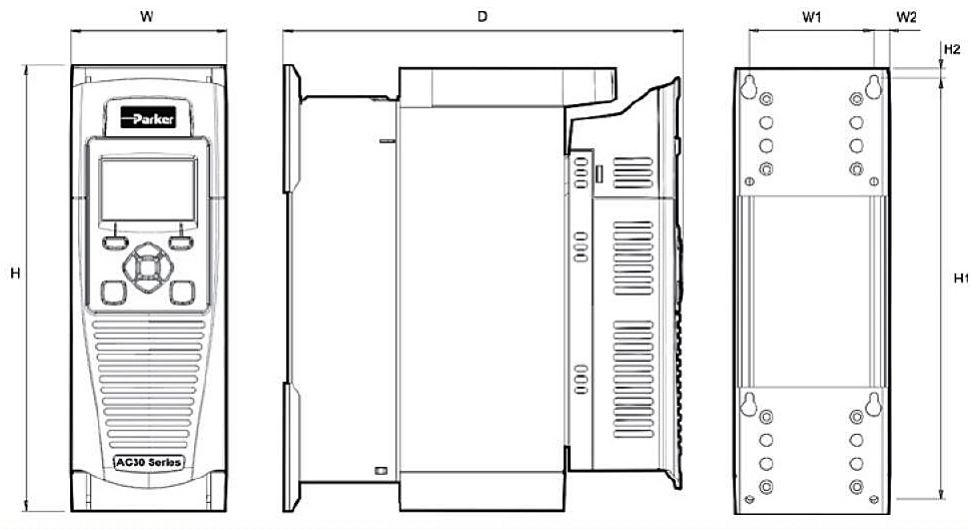

| Code | Model | Gewicht [kg] | Maße [mm] | | | | | | | Befestigung |
|-----------|------------|--------------|-----------|-------|------|-------|-------|------|-------|---|
| | | | H | H1 | H2 | W | W1 | W2 | D | |
| 3P5 - 012 | Baugröße D | 4,5 | 286,0 | 270,0 | 6,50 | 100,0 | 80,0 | 10,0 | 255,0 | Schlitz 4,5 mm breit, Befestigung M4 |
| 016 - 023 | Baugröße E | 6,8 | 333,0 | 320,0 | 6,50 | 125,0 | 100,0 | 12,5 | 255,0 | |
| 032 - 038 | Baugröße F | 10,0 | 383,0 | 370,0 | 6,50 | 150,0 | 125,0 | 12,5 | 255,0 | |
| 045 - 073 | Baugröße G | 22,3 | 480,0 | 465,0 | 7,25 | 220,0 | 190,0 | 13,0 | 287,0 | Schlitz 5,0 mm breit, Befestigung M5 |
| 087 - 145 | Baugröße H | TBA | 670,0 | 650,0 | 10,0 | 260,0 | 220,0 | 20,0 | 331,0 | |

Inbetriebnahme-Software

Zur Inbetriebnahme des AC30V bietet Parker ein einfach zu benutzendes Softwaretool für Programmierung, Monitoring und Diagnose der AC-Antriebe von Parker mit Hilfe einer grafischen Benutzeroberfläche.

Dies ermöglicht dem Anwender das leichte Erstellen, Parametrieren und Konfigurieren von benutzerdefinierten Applikationen.

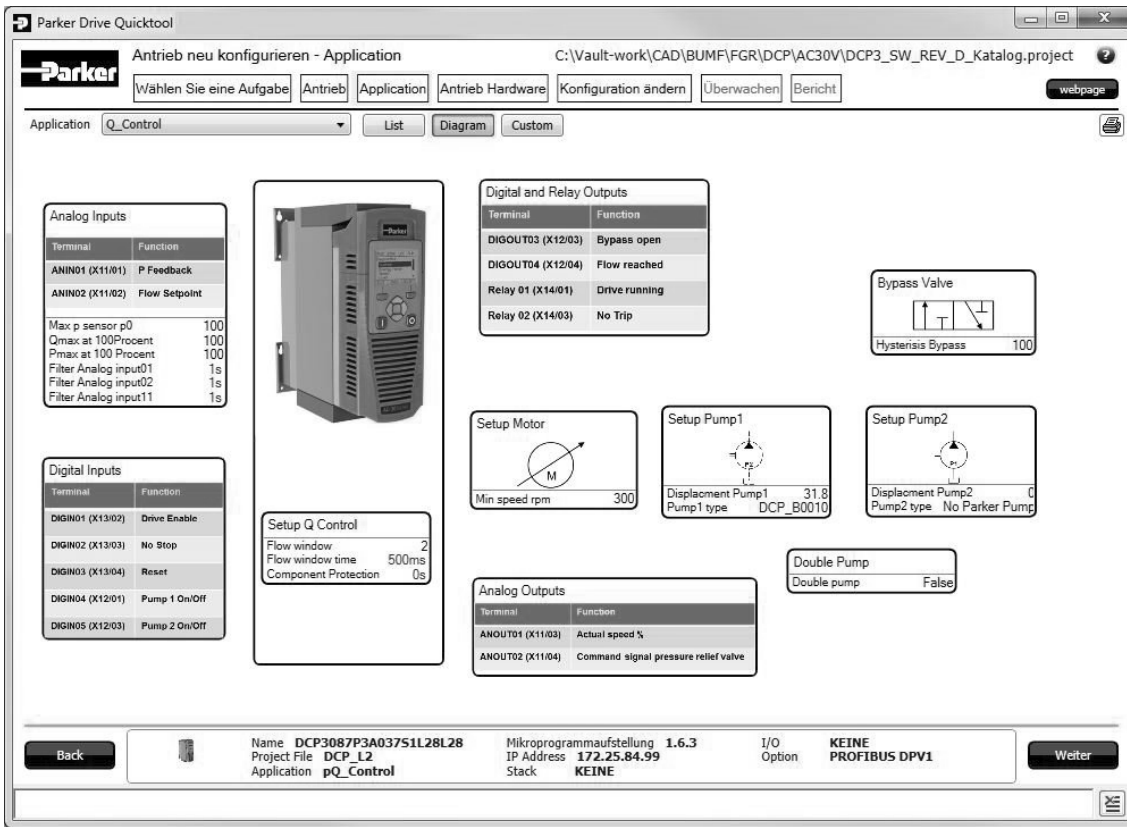

Mit dem grafischen Bedienteil oder der Software PDQ kann der Umrichter AC30V sehr einfach konfiguriert und in Betrieb genommen werden.

- Auswahl der Betriebsart
- Auswahl der Pumpe über Bestellschlüssel
- Eingabe der Drucksensor-Parameter
- Eingabe der Motordaten nach Leistungsschild
- Einstellen des Druckreglers
- Sichern/Klonen der Konfiguration über optionale SD-Karte möglich

Drive Controlled Pump Einheiten, bestehend aus Motor und Pumpe, sind direkt betriebsbereit, da Motor- und Pumpenparameter bereits ab Werk gesetzt sind.

Folgende Einstellungen zu Programmfunktionen sind möglich:

- Speicherladebetrieb
- Load Sensing
- Analoge Sollwertvorgabe für Volumenstrom und/oder Druck
- Sollwertvorgabe für Volumenstrom und/oder Druck über CANopen/DeviceNet/PROFIBUS DP/PROFINET/etc.

Es gibt folgende Diagnosefunktionen:

- Der aktuelle Druck, Volumenstrom und die Leistung werden auf dem grafischen Bedienteil dauerhaft angezeigt
- Auslesen oder Setzen der digitalen Ein-/Ausgänge
- Grafische Darstellung mit Zoom- und Speicherfunktion

Weitere Angaben finden Sie im Katalog 190-490323

Compax3 ist der globale Servoantrieb von Parker. Er wurde mit dem Schwerpunkt der maximalen Offenheit und Flexibilität für unterschiedlichste Anwendungen entwickelt. Bei der Drive Controlled Pump wird er als Antrieb für Synchron-Servomotoren eingesetzt. Der Leistungsbereich reicht dabei von 1 bis 110 kVA.

Der Compax3 bietet eine moderne Regelungstechnik und unterstützt die gängigen Feldbus-Schnittstellen PROFIBUS und PROFINET. Durch die intuitiv bedienbare Software "Parker Integrated Engineering Tool" lässt sich der Compax3 einfach und effizient nutzen.

Es stehen folgende Betriebsarten zur Auswahl:

- Volumenstromregelung
- Druckregelung*
- Ablösende Volumenstrom- / Druckregelung (P/Q)*
- Load Sensing*
- Speicherladebetrieb*

* Drucksensor erforderlich (nicht enthalten)

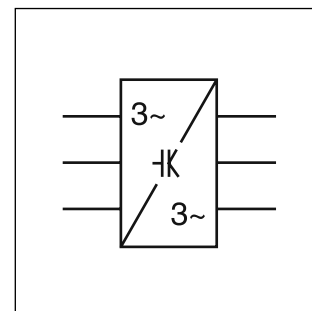

Merkmale

- Leistungsbereich von 1 bis 110 kVA
- 1 Encoder Eingang
- 3 analoge Eingänge -10...10 V (14 Bit) oder 3 analoge Eingänge 0...20 mA (14 Bit)
- Feldbuskommunikation mit offenen Standards
- Software-Tool für Konfiguration, Inbetriebnahme, Optimierung, Programmierung und Wartung

Technische Daten

| Compax3 | Code | 002 | 004 | 008 | 015 | 030 | 050 | 090 | 125 | 155 |
|--------------------------|-------|--|--------|--------|--------|----------------------|--------|--------|--------|--------|
| | | S015V4 | S038V4 | S075V4 | S150V4 | S300V4 ¹⁾ | H050V4 | H090V4 | H125V4 | H155V4 |
| Motor | | | | | | | | | | |
| Versorgungsspannung | [V] | 3 * 400/480 VAC (80...528 VAC) / 50...60 Hz | | | | | | | | |
| Ausgangsstrom (effektiv) | [A] | 1,5 | 3,8 | 7,5 | 15 | 30 | 50 | 90 | 125 | 155 |
| Spitzenstrom (< 5 s) | [A] | 4,5 | 9 | 15 | 30 | 60 | 75 | 135 | 187,5 | 232,5 |
| Leistung | [kVA] | 1,25 | 3,1 | 6,2 | 11,5 | 25 | 35 | 70 | 91 | 109 |
| Steuerung | | | | | | | | | | |
| Steuerspannung | [V] | 24 VDC ±10 %, Welligkeit <1 Vss | | | | | | | | |
| Stromaufnahme | [A] | 0,8 (+ digitale Ausgänge je 0,1; + Motorbremse bis zu 1,6) | | | | | | | | |

Abmessungen Compax3S

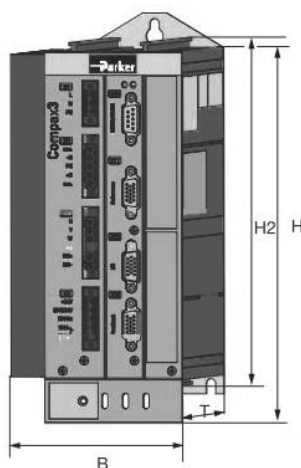

| Compax3S | Abmessungen | | | | Gewicht [kg] |
|----------|-------------|-----|-----|-----|--------------|
| | H | B | T | H2 | |
| S015V4 | 273 | 84 | 172 | 259 | 3,1 |
| S038V4 | 273 | 100 | 172 | 259 | 3,5 |
| S075V4 | 273 | 115 | 172 | 259 | 4,3 |
| S150V4 | 273 | 158 | 172 | 259 | 6,8 |
| S300V4 | 380 | 175 | 172 | 391 | 10,9 |

Abmessungen Compax3H

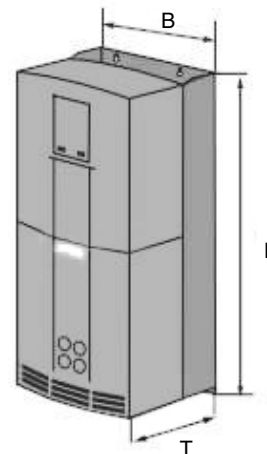

| Compax3H | Abmessungen | | | Gewicht [kg] |
|----------|-------------|-----|-----|--------------|
| | H | B | T | |
| H050V4 | 453 | 252 | 245 | 17,4 |
| H090V4 | 669 | 257 | 312 | 32,5 |
| H125V4 | 720 | 257 | 355 | 41,0 |
| H155V4 | 720 | 257 | 355 | 41,0 |

Weitere Angaben finden Sie im Katalog 190-120013

¹⁾ Betrieb mit Kondensatorbaugruppe Modul C4.

Inbetriebnahme-Software

Zur Inbetriebnahme des Compax3 bietet Parker ein einfach zu benutzendes Softwaretool für Programmierung,

Monitoring und Diagnose der Antriebe von Parker mit Hilfe einer grafischen Benutzeroberfläche.

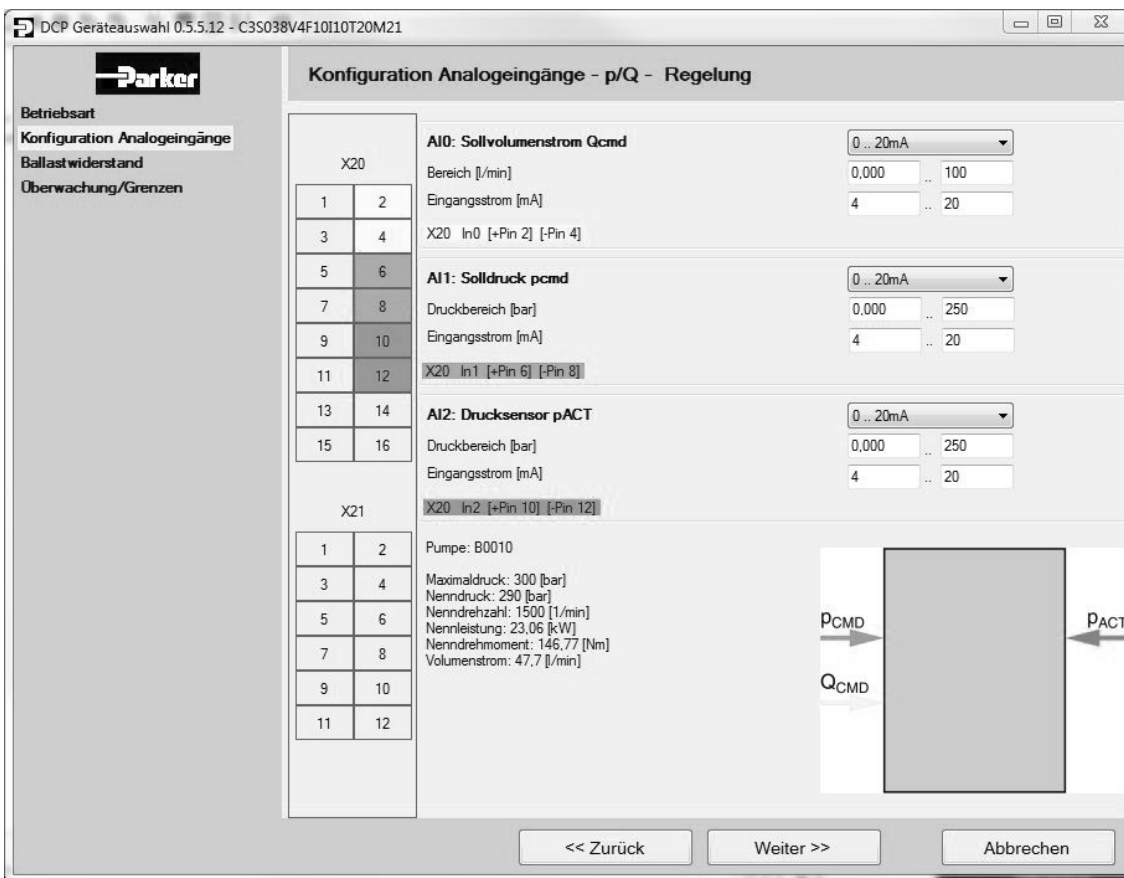

Dies ermöglicht dem Anwender das leichte Erstellen, Parametrieren und Konfigurieren von benutzerdefinierten Applikationen:

- Komponenten aus vorhandenen Datenbanken auswählen
- Schnittstellen festlegen
- Betriebsart / Regelung wählen
- Definition der Eingänge (Bsp. Grafik oben)
- Konfigurationseinstellungen werden im Umrichter gespeichert
- Einstellen des Druckreglers

Drive Controlled Pump Einheiten, bestehend aus Motor und Pumpe sind direkt betriebsbereit, da Motor- und Pumpenparameter bereits ab Werk gesetzt sind.

Folgende Einstellungen zu Programmfunktionen sind möglich:

- Speicherladebetrieb
- Load Sensing
- Analoge Sollwertvorgabe für Volumenstrom und Druck
- Sollwertvorgabe für Volumenstrom und Druck über PROFIBUS DP / PROFINET

Es gibt folgende Diagnosefunktionen:

- Der aktuelle Druck, Volumenstrom und die Leistung werden angezeigt
- Auslesen oder Setzen der digitalen Ein-/Ausgänge
- 4-Kanal-Echtzeit-Oszilloskop mit Zoom- und Speicherfunktion



Antriebs- und Steuerungstechnologien von Parker

Wir von Parker setzen alles daran, die Produktivität und die Rentabilität unserer Kunden zu steigern, indem wir die für ihre Anforderungen besten Systemlösungen entwickeln. Gemeinsam mit unseren Kunden finden wir stets neue Wege der Wertschöpfung. Auf dem Gebiet der Antriebs- und Steuerungstechnologien hat Parker die Erfahrung, das Know-how und qualitativ hochwertige Komponenten, die weltweit verfügbar sind. Kein anderer Hersteller bietet eine so umfangreiche Produktpalette in der Antriebs- und Steuerungstechnologie wie Parker. Weitere Informationen erhalten Sie unter der kostenlosen Rufnummer 00800 27 27 5374



Luft- und Raumfahrt

Schlüsselmärkte

Aftermarket-Services
Frachtverkehr
Motoren
Geschäftsflugverkehr und allgemeine Luftfahrt
Helikopter
Raketenwerfer-Fahrzeuge
Militärflugzeuge
Raketen
Energieerzeugung
Regionale Transporte
Unbemannte Flugzeuge

Schlüsselprodukte

Flugsteuerungssysteme und Antriebskomponenten
Motorsysteme und -komponenten
Fluidleitungssysteme und -komponenten
Fluid-Durchflussmessungs- und Zerstäubungsgeräte
Kraftstoffsysteme und -komponenten
Inertisierung für Tanksysteme
Hydrauliksysteme und -komponenten
Wärmemanagement
Räder und Bremsen



Kälte-Klimatechnik

Schlüsselmärkte

Landwirtschaft
Klimatechnik
Baumaschinen
Lebensmittelindustrie
Industrielle Maschinen und Anlagen
Life Sciences
Öl und Gas
Präzisionskühlung
Prozesstechnik
Kältetechnik
Transportwesen

Schlüsselprodukte

Akkumulatoren
Aktuatoren
CO₂-Regler
Elektronische Steuerungen
Filtertrockner
Handabsperrventile
Wärmetauscher
Schläuche und Anschlüsse
Druckregelventile
Kühlmittelverteiler
Sicherheitsventile
Pumpen
Magnetventile
Thermostatische Expansionsventile



Elektromechanik

Schlüsselmärkte

Luft- und Raumfahrt
Industrielle Automation
Life Science und Medizintechnik
Werkzeugmaschinen
Verpackungsmaschinen
Papiermaschinen
Kunststoffmaschinen und Materialumformung
Metallgewinnung
Halbleiter und elektronische Industrie
Textilindustrie
Draht und Kabel

Schlüsselprodukte

AC/DC-Antriebe und -Systeme
Elektromechanische Aktuatoren,
Handhabungssysteme und Führungen
Elektrohydrostatische Antriebssysteme
Elektromechanische Antriebssysteme
Bediengeräte
Linearmotoren
Schrittmotoren, Servomotoren, Antriebe und Steuerungen
Profile



Filtration

Schlüsselmärkte

Luft- und Raumfahrt
Lebensmittelindustrie
Anlagen und Ausrüstung für die Industrie
Life Sciences
Schifffahrt
Mobile Ausrüstung
Öl und Gas
Stromerzeugung und erneuerbare Energien
Prozesstechnik
Transportwesen
Wasserreinigung

Schlüsselprodukte

Analytische Gasezeuger
Druckluftfilter und Trockner
Motorsaugluft-, Kühlmittel-, Kraftstoff- und Ölfiltrationssysteme
Systeme zur Überwachung des Flüssigkeitszustands
Hydraulik- und Schmiermittelfilter
Stickstoff-, Wasserstoff- und Null-Luft-Generatoren
Instrumentenfilter
Membran- und Faserfilter
Mikrofiltration
Sterilfiltration
Wasserentsalzung, Reinigungsfilter und -systeme



Fluidtechnik

Schlüsselmärkte

Hebezeuge
Landwirtschaft
Chemie und Petrochemie
Baumaschinen
Lebensmittelindustrie
Kraftstoff- und Gasleitung
Industrielle Anlagen
Life Sciences
Schifffahrt
Bergbau
Mobile Ausrüstung
Öl und Gas
Erneuerbare Energien
Transportwesen

Schlüsselprodukte

Rückschlagventile
Verbindungstechnik für Niederdruck
Fluid-Leitungssysteme
Versorgungsleitungen für Tiefseebohrungen
Diagnoseausrüstung
Schlauchverbinder
Schläuche für industrielle Anwendungen
Ankersysteme und Stromkabel
PTFE-Schläuche und -Rohre
Schnellverschlusskupplungen
Gummi- und Thermoplastschläuche
Rohrverschraubungen und Adapter
Rohr- und Kunststoffanschlüsse



Hydraulik

Schlüsselmärkte

Hebezeuge
Landwirtschaft
Alternative Energien
Baumaschinen
Forstwirtschaft
Industrielle Anlagen
Werkzeugmaschinen
Schifffahrt
Materialtransport
Bergbau
Öl und Gas
Energieerzeugung
Müllfahrzeuge
Erneuerbare Energien
LKW-Hydraulik
Rasenpflegegeräte

Schlüsselprodukte

Akkumulatoren
Einbauventile
Elektrohydraulische Antriebe
Bediengeräte
Hybridantriebe
Hydraulik-Zylinder
Hydraulik-Motore und -Pumpen
Hydrauliksysteme
Hydraulikventile & -steuerungen
Hydrostatische Steuerung
Integrierte Hydraulikkreisläufe
Nebenantriebe
Antriebsaggregate
Drehantriebe
Sensoren



Pneumatik

Schlüsselmärkte

Luft- und Raumfahrt
Förderanlagen und Materialtransport
Industrielle Automation
Life Science und Medizintechnik
Werkzeugmaschinen
Verpackungsmaschinen
Transportwesen & Automobilindustrie

Schlüsselprodukte

Druckluft-Aufbereitung
Messinganschlüsse und -ventile
Verteilerblöcke
Pneumatik-Zubehör
Pneumatik-Antriebe und -Greifer
Pneumatik-Ventile und -Steuerungen
Schnellverschluss-Kupplungen
Drehantriebe
Gummi, Thermoplastschläuche und Anschlüsse
Profile
Thermoplastrohre und -anschlüsse
Vakuumzeuger, -sauger und -sensoren



Prozesssteuerung

Schlüsselmärkte

Alternative Kraftstoffe
Biopharmazeutika
Chemische Industrie und Raffinerien
Lebensmittelindustrie
Marine und Schiffsbau
Medizin und Zahntechnik
Mikro-Elektronik
Nuklearenergie
Offshore-Ölförderung
Öl und Gas
Pharmazeutika
Energieerzeugung
Zellstoff und Papier
Stahl
Wasser/Abwasser

Schlüsselprodukte

Analysegeräte
Produkte und Systeme zur Bearbeitung analytischer Proben
Anschlüsse und Ventile zur chemischen Injektion
Anschlüsse, Ventile und Pumpen für die Leitung von Fluorpolymeren
Anschlüsse, Ventile, Regler und digitale Durchflussregler für die Leitung hochreiner Gase
Industrielle Mengendurchflussmesser/-regler
Permanente nicht verschweißte Rohrverschraubungen
Industrielle Präzisionsregler und Durchflussregler
Doppelblock- und Ablassventile für die Prozesssteuerung
Anschlüsse, Ventile, Regler und Mehrwegeventile für die Prozesssteuerung



Dichtung & Abschirmung

Schlüsselmärkte

Luft- und Raumfahrt
Chemische Verarbeitung
Gebrauchsgüter
Fluidtechnik
Industrie allgemein
Informationstechnologie
Life Sciences
Mikro-Elektronik
Militär
Öl und Gas
Energieerzeugung
Erneuerbare Energien
Telekommunikation
Transportwesen

Schlüsselprodukte

Dynamische Dichtungen
Elastomer-O-Ringe
Entwicklung und Montage von elektromedizinischen Instrumenten
EMV-Abschirmung
Extrudierte und präzisionsgeschnittene/gefertigte Elastomerdichtungen
Hochtemperatur-Metaldichtungen
Homogene und eingefügte Elastomerformen
Fertigung und Montage von medizinischen Geräten
Metall- und Kunststoff-Verbundstoff- Dichtungen
Abgeschirmte optische Fenster
Silikonrohre und -profile
Wärmeleitmaterialien
Schwingungsdämpfer

ENGINEERING YOUR SUCCESS.

Parker weltweit

Europa, Naher Osten, Afrika

**AE – Vereinigte Arabische
Emirate, Dubai**
Tel: +971 4 8127100
parker.me@parker.com

AT – Österreich, Wiener Neustadt
Tel: +43 (0)2622 23501-0
parker.austria@parker.com

AT – Osteuropa, Wiener Neustadt
Tel: +43 (0)2622 23501 900
parker.easteurope@parker.com

AZ – Aserbaidshan, Baku
Tel: +994 50 22 33 458
parker.azerbaijan@parker.com

BE/LU – Belgien, Nivelles
Tel: +32 (0)67 280 900
parker.belgium@parker.com

BG – Bulgarien, Sofia
Tel: +359 2 980 1344
parker.bulgaria@parker.com

BY – Weißrussland, Minsk
Tel: +48 (0)22 573 24 00
parker.poland@parker.com

CH – Schweiz, Etoy,
Tel: +41 (0)21 821 87 00
parker.switzerland@parker.com

**CZ – Tschechische Republik,
Klečany**
Tel: +420 284 083 111
parker.czechrepublic@parker.com

DE – Deutschland, Kaarst
Tel: +49 (0)2131 4016 0
parker.germany@parker.com

DK – Dänemark, Ballerup
Tel: +45 43 56 04 00
parker.denmark@parker.com

ES – Spanien, Madrid
Tel: +34 902 330 001
parker.spain@parker.com

FI – Finnland, Vantaa
Tel: +358 (0)20 753 2500
parker.finland@parker.com

**FR – Frankreich, Contamine s/
Arve**
Tel: +33 (0)4 50 25 80 25
parker.france@parker.com

GR – Griechenland, Athen
Tel: +30 210 933 6450
parker.greece@parker.com

HU – Ungarn, Budaoers
Tel: +36 23 885 470
parker.hungary@parker.com

IE – Irland, Dublin
Tel: +353 (0)1 466 6370
parker.ireland@parker.com

IT – Italien, Corsico (MI)
Tel: +39 02 45 19 21
parker.italy@parker.com

KZ – Kasachstan, Almaty
Tel: +7 7273 561 000
parker.easteurope@parker.com

NL – Niederlande, Oldenzaal
Tel: +31 (0)541 585 000
parker.nl@parker.com

NO – Norwegen, Asker
Tel: +47 66 75 34 00
parker.norway@parker.com

PL – Polen, Warschau
Tel: +48 (0)22 573 24 00
parker.poland@parker.com

PT – Portugal, Leca da Palmeira
Tel: +351 22 999 7360
parker.portugal@parker.com

RO – Rumänien, Bukarest
Tel: +40 21 252 1382
parker.romania@parker.com

RU – Russland, Moskau
Tel: +7 495 645-2156
parker.russia@parker.com

SE – Schweden, Spånga
Tel: +46 (0)8 59 79 50 00
parker.sweden@parker.com

SK – Slowakei, Banská Bystrica
Tel: +421 484 162 252
parker.slovakia@parker.com

SL – Slowenien, Novo Mesto
Tel: +386 7 337 6650
parker.slovenia@parker.com

TR – Türkei, Istanbul
Tel: +90 216 4997081
parker.turkey@parker.com

UA – Ukraine, Kiew
Tel: +48 (0)22 573 24 00
parker.poland@parker.com

UK – Großbritannien, Warwick
Tel: +44 (0)1926 317 878
parker.uk@parker.com

Europäisches Produktinformationszentrum
Kostenlose Rufnummer: 00 800 27 27 5374
(von AT, BE, CH, CZ, DE, DK, EE, ES, FI, FR,
IE, IL, IS, IT, LU, MT, NL, NO, PL, PT, RU, SE,
SK, UK, ZA)

**ZA – Republik Südafrika,
Kempton Park**
Tel: +27 (0)11 961 0700
parker.southafrica@parker.com

Nordamerika

CA – Kanada, Milton, Ontario
Tel: +1 905 693 3000

**US – USA, Cleveland
(Industrieanwendungen)**
Tel: +1 216 896 3000

**US – USA, Elk Grove Village
(Mobilanwendungen)**
Tel: +1 847 258 6200

Asien-Pazifik

AU – Australien, Castle Hill
Tel: +61 (0)2-9634 7777

CN – China, Schanghai
Tel: +86 21 2899 5000

HK – Hong Kong
Tel: +852 2428 8008

ID – Indonesien, Tangerang
Tel: +62 21 7588 1906

IN – Indien, Mumbai
Tel: +91 22 6513 7081-85

JP – Japan, Fujisawa
Tel: +81 (0)4 6635 3050

KR – Korea, Seoul
Tel: +82 2 559 0400

MY – Malaysia, Shah Alam
Tel: +60 3 7849 0800

NZ – Neuseeland, Mt Wellington
Tel: +64 9 574 1744

SG – Singapur
Tel: +65 6887 6300

TH – Thailand, Bangkok
Tel: +662 186 7000

TW – Taiwan, New Taipei City
Tel: +886 2 2298 8987

VN – Vietnam, Ho-Chi-Minh-Stadt
Tel: +84 8 3999 1600

Südamerika

AR – Argentinien, Buenos Aires
Tel: +54 3327 44 4129

BR – Brasilien, Cachoeirinha RS
Tel: +55 51 3470 9144

CL – Chile, Santiago
Tel: +56 2 623 1216

MX – Mexiko, Toluca
Tel: +52 72 2275 4200

Parker Hannifin GmbH

Pat-Parker-Platz 1
41564 Kaarst
Tel.: +49 (0)2131 4016 0
Fax: +49 (0)2131 4016 9199
parker.germany@parker.com
www.parker.com

